

V3_20180404

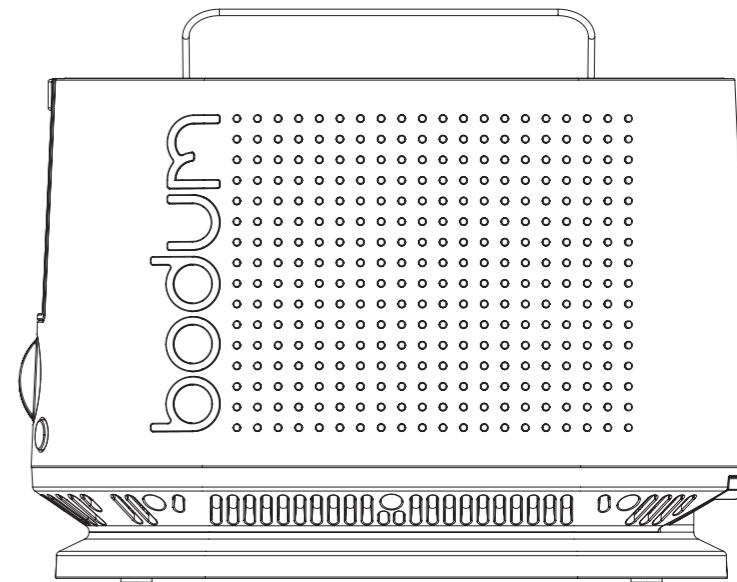

10709-4 BISTRO

Toaster, 2 Slices

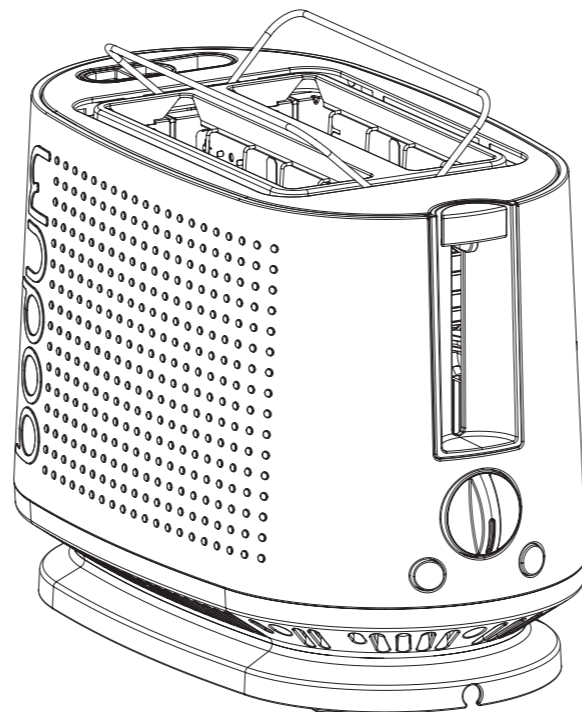

GUARANTEE SERVICE FOR USA – CANADA (SEE OVERLEAF FOR AUS)

For more information or questions, guarantee claim and return authorization
FREE CALL – 1.800.23.BODUM/WARRANTY@BODUMUSA.COM
GUARANTEE CLAIM CAN NOT BE DONE WITHOUT PROOF OF PURCHASE.

The guarantee certificate must be completed by the seller at the time of purchase. You must present the guarantee certificate to obtain guarantee services. Should your BODUM® product require guarantee service, please contact your BODUM® retailer, a BODUM® store, your country's BODUM® distributor, or visit www.bodum.com.

2 YEARS LIMITED GUARANTEE CERTIFICATE.
CERTIFICAT DE GARANTIE LIMITÉE DE 2 ANS.
CERTIFICADO DE GARANTÍA LIMITADA DE 2 AÑOS.

Proof of purchase
 Firmenstempel
 Cachet du revendeur
 Firmastempel
 Sello de la empresa
 Timbro del rivenditore
 Stempel van de zaak
 Firmastämpel
 Comprovativo de compra
 Ostotodistus
 Доказательство покупки

Date
 Datum
 Date
 Dato
 Fecha
 Data
 Datum
 Datum
 Data
 Päivämäärä
 Дата

10709-4 BISTRO

GUARANTEE CERTIFICATE – GUARANTEE: 2 YEARS. Toaster, 2 Slices
GARANTIEZERTIFIKAT – GARANTIE: 2 JAHRE. 2-Scheiben-Toaster
CERTIFICAT DE GARANTIE – GARANTIE: 2 ANS. Grille-Pain, 2 Tranches
GARANTIBEVIS – GARANTI: 2 ÅR. Brødrister, 2 Skiver
CERTIFICADO DE GARANTIA – GARANTIA: 2 AÑOS. Tostadora, 2 Rebanadas
CERTIFICATO DI GARANZIA – GARANZIA: 2 ANNI. Tostapane, 2 Fessure
GARANTIECERTIFIKAAT – GARANTIE: 2 JAAR. Broodrooster, 2 Sneetjes
GARANTIBEVIS – GARANTI: 2 ÅRS. Brödrost, 2 Skivor
CERTIFICADO DE GARANTIA – GARANTIA: 2 ANOS. Torradeira, 2 Fatias
TAKUU TODISTUS – TAKUU: 2 VUOTTA. Leivänpaahdin, 2 Viipaletta
ГАРАНТИЙНЫЙ СЕРТИФИКАТ – ГАРАНТИЯ: 2 ГОДА. Тостер на 2 ломтика хлеба



www.bodum.com

10709-4 BODUM® is a registered trademark of Pi-Design AG, Switzerland.

Toaster, 2 Slices	Instruction for Use	ENGLISH
2-Scheiben-Toaster	Gebrauchsanweisung	DEUTSCH
Grille-Pain, 2 Tranches	Mode d'emploi	FRANÇAIS
Brødrister, 2 Skiver	Brugsanvisning	DANSK
Tostadora, 2 Rebanadas	Instrucciones de Uso	ESPAÑOL
Tostapane, 2 Fessure	Istruzioni Per L'uso	ITALIANO
Broodrooster, 2 Sneetjes	Gebruiksaanwijzing	NEDERLANDS
Brödrost, 2 Skivor	Bruksanvisning	SVENSKA
Torradeira, 2 Fatias	Manual de Instruções	PORTUGUÊS
Leivänpaahdin, 2 Viipaletta	Käyttöohje	SUOMI
Тостер на 2 ломтика хлеба	Руководство По Эксплуатации	РУССКИЙ

Welcome to BODUM®

Congratulations! You are now the proud owner of the BODUM® BISTRO Toaster, 2 Slices.

Please read these instructions carefully before using.	ENGLISH
Bitte lesen Sie diese Hinweise sorgfältig vor der Benutzung.	DEUTSCH
Veillez lire attentivement ces instructions avant de l'utiliser.	FRANÇAIS
Læs venligst disse instruktioner nøje før brug.	DANSK
Lea cuidadosamente estas instrucciones antes de utilizar el producto.	ESPAÑOL
Leggere attentamente le presenti istruzioni prima dell'uso del prodotto.	ITALIANO
Lees voor gebruik deze instructies zorgvuldig door.	NEDERLANDS
Läs noggrant igenom dessa instruktioner innan användning.	SVENSKA
Por favor, leia cuidadosamente estas instruções antes de utilizar.	PORTUGUÊS
Lue nämä ohjeet huolellisesti ennen käyttöä.	SUOMI
Перед использованием внимательно прочитайте эти инструкции.	РУССКИЙ

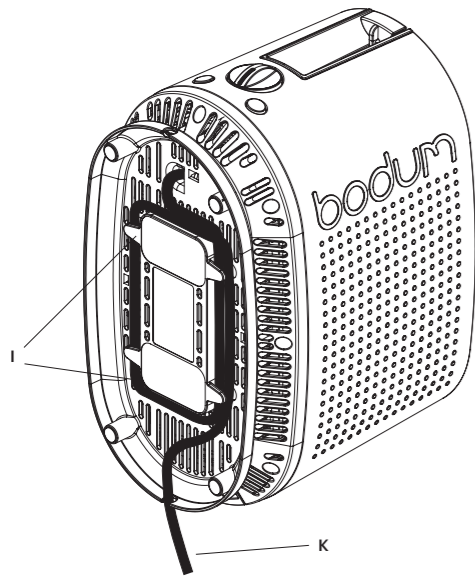
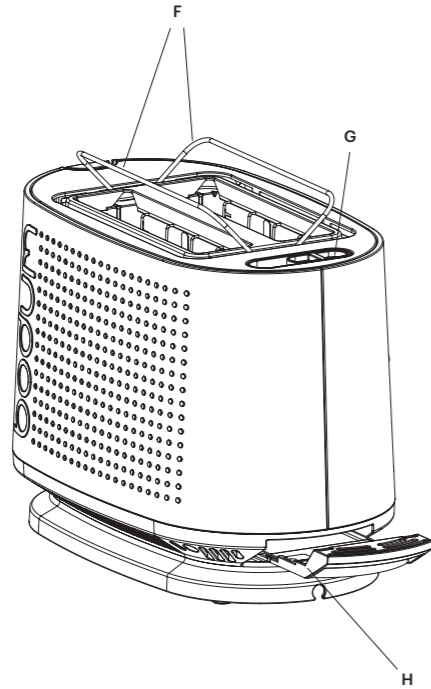
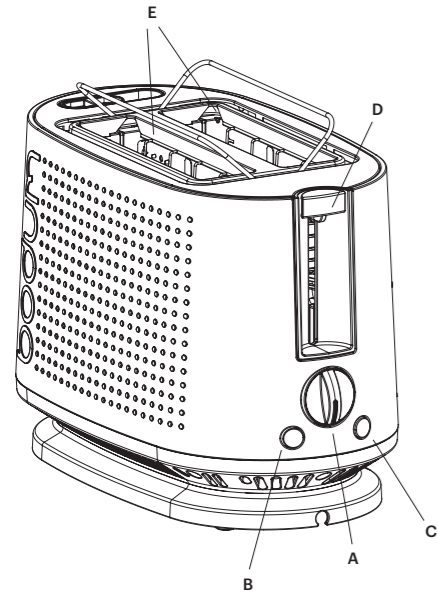

EN TOASTER, 2 SLICES

Description of Appliance

- A** Variable browning setting knob
- B** Defrost button
- C** Stop button
- D** Control lever/ high rise
- E** Variable width toasting slots
- F** Rack for bread/ bagels/ croissants
- G** Lift button for the racks
- H** Slide out crumb tray
- I** Cord storage
- K** Power cord

DE 2-SCHEIBEN-TOASTER Beschreibung des Geräts

- A** Einstellknopf für variable Bräunung
- B** Abtautaste
- C** Stopptaste
- D** Bedienhebel / Höhenverstellung
- E** Toastschlitze mit variabler Breite
- F** Ständer für Brötchen / Bagels / Croissants
- G** Lift-Taste für die Aufsätze
- H** Herausziehbare Krümelschublade
- I** Kabelstufach
- K** Netzkabel

FR GRILLE-PAIN, 2 TRANCHES Description de L'appareil

- A** Bouton de réglage de dorage variable
- B** Bouton de dégivrage
- C** Bouton d'arrêt
- D** Levier de commande / fonction de surélévation
- E** Largeur de fentes variable
- F** Grille pour le pain / bagels / croissants
- G** Bouton de surélévation des supports
- H** Ramasse-miettes coulissant
- I** Range-cordon
- K** Cordon d'alimentation

DK BRØDRISTER, 2 SKIVER Beskrivelse af Apparatet

- A** Variabel bruningsindstillingsknap
- B** Defrost knap
- C** Stop-knap
- D** Betjeningshåndtag / høj stigning
- E** Variabel bredde på skiver
- F** Rist til brød / bagels / croissanter
- G** Løfteknop til stativene
- H** Skub krummebakken ud
- I** Ledningsopbevaring
- K** Strømkabel

ES TOSTADORA, 2 REBANADAS Descripción del Electrodoméstico

- A** Control de intensidad del tostado
- B** Botón de descongelación
- C** Botón de parada
- D** Palanca de control con elevación extra
- E** Ranuras de tostado de anchura variable
- F** Rejilla integrada para calentar pan, bollos y croissants
- G** Botón de elevación de las rejillas
- H** Bandeja recogemigas extraíble
- I** Compartimiento recogecable
- K** Cable de alimentación

IT TOSTAPANE, 2 FESSURE Descrizione dell'apparecchio

- A** Manopola di controllo della tostatura variabile
- B** Pulsante per la funzione di scongelamento
- C** Pulsante di arresto
- D** Leva di comando/sollevarmento
- E** Fessure per la tostatura a larghezza variabile
- F** Griglia per scaldare pane/panini/ croissant
- G** Pulsante di sollevamento griglia
- H** Vassoio raccogli briciole rimovibile
- I** Spazio per riporre il cavo
- K** Cavo di alimentazione

NL BROODROOSTER, 2 SNEETJES Beschrijving van het apparaat

- A** Instelknop variabele bruining
- B** Ontdooiknop
- C** Stopknop
- D** Bedieningshendel / hefboom
- E** Opening rooster met variabele breedte
- F** Rekje voor brood / bagels / croissants
- G** Knop om de rekjes omhoog te plaatsen
- H** Schuiflade om kruimels te verwijderen
- I** Snoeropbergmogelijkheid
- K** Stroomkabel

SE BRÖDROST, 2 SKIVOR Beskrivning av apparat

- A** Variabel inställningsratt för rostning
- B** Avfrostningsknapp
- C** Stoppknapp
- D** Styrspak/höjded

- E** Variabel bredd på rostplatser
- F** Stativ för bröd / bagels / croissanter
- G** Lyftknapp för hållarna
- H** Utskjutningsbar smulbricka
- I** Sladdförvaring
- K** Strömsladd

PT TORRADEIRA, 2 FATIAS Descrição do Aparelho

- A** Termóstato regulável
- B** Botão de descongelamento
- C** Botão de stop
- D** Manipulo de controlo / elevação extra
- E** Entradas para as torradas com largura variável
- F** Grelha para aquecimento de pão/ bagels/croissants
- G** Botão de elevação dos suportes
- H** Gaveta recolhe-migalhas
- I** Arrumação para o cabo
- K** Cabo de alimentação

FI LEIVÄNPAHDIN, 2 VIIPALETTA Laitteen kuvaus

- A** Muuttuva ruskistustason säätönuppi
- B** Sulatuspainike
- C** Pysäytyspainike
- D** Ohjausvipu / korkeaa nousu
- E** Erikokoiset paahtoaivot
- F** Teline leivälle / Bageleille / Croisanteille
- G** Nostonappi telineille
- H** Ulosvedettävä leivänmurulokero
- I** Johdon säilytystila
- K** Virtajohto

RU ТОСТЕР НА 2 ЛОМТИКА ХЛЕБА

- A** Переключатель для настройки степени поджаривания
- B** Кнопка разморозки
- C** Кнопка остановки
- D** Ручка управления / высокий уровень
- E** Отсеки для тостов настраиваемой ширины
- F** Стойка для хлеба / бубликов / круассанов
- G** Кнопка подъема стоек
- H** Выдвижной лоток для хлебных крошек
- I** Место хранения шнура
- K** Шнур питания

IMPORTANT SAFETY WARNINGS

When using electrical appliances, basic safety precautions should always be followed, including the following:

- Read all instructions.
- The crumb tray (H) should be emptied regularly as a buildup of crumbs could be a potential fire hazard. After toasting, allow the toaster to cool down thoroughly, and then slide out the crumb tray (H) and empty.
- Before operating this appliance for the first time, read all instructions. Failure to observe the instructions and safety notes may result in hazardous conditions.
- After unpacking the appliance, check it for damage. If in doubt, do not use it, contact your dealer.
- Keep the packaging materials (cardboard, plastic bags etc.) out of reach of children (danger of suffocation or injury).
- This appliance is designed for household use only. Do not use outdoors. Do not place on or near a hot gas or electric burner, or in a heated oven.
- The manufacturer rejects any liability for damage or injury caused by improper or unreasonable use. Do not use appliance for other than intended use.
- This appliance can be used by children aged from 8 years and above and persons with reduced physical, sensory or mental capabilities or lack of experience and knowledge if they have been given supervision or instruction concerning

use of the appliance in a safe way and understand the hazards involved. Children shall not play with the appliance. Cleaning and user maintenance shall not be made by children unless they are older than 8 and supervised.

- Keep the appliance and its cord out of reach of children less than 8 years. Close supervision is necessary when any appliance is used by or near children.
- If the supply cord is damaged, it must be replaced by the manufacturer, its service agent or similarly qualified persons in order to avoid a hazard.
- Never touch the appliance with damp or wet hands. Do not touch the mains cable or plug with wet hands. Always unplug the appliance by holding the plug, not the cord. Do not let cord hang over edge of table or counter, or touch hot surfaces. Do not operate any appliance with a damaged cord or plug or after the appliance malfunctions, or has been damaged in any manner.
- In order to avoid a hazard, return appliance to the nearest authorized service facility for examination, repair, or adjustment.
- The use of any accessory attachment, not recommended by the appliance manufacturer, may result in fire, electric shock or injury to persons.
- In the case of a fault or malfunction occurring, switch the appliance off; do not attempt to repair it yourself. Have repairs to the appliance carried out only by a customer service workshop that is authorised by the manufacturer. Failure to comply with the above safety notes can compromise the safety of the appliance.
- Never attempt to exchange the mains cable of the appliance as special tools are required for this. To ensure continued safety of the appliance, if the cable needs to be repaired or exchanged, have this carried out exclusively

by a customer service workshop authorised by the manufacturer.

- Unplug from outlet when not in use and before cleaning. Allow to cool before putting on or taking off parts. Never immerse the cord, plug or any other part of appliances in water: Only clean the appliance using a damp cloth. Remember this is an electrical appliance.
- To disconnect, turn any control to "off", then remove plug from wall outlet.
- To protect against fire, electric shock and injury to persons do not immerse cord, plugs or appliance body in water or other liquid.
- The outer surface may get hot when the appliance is operating.
- When the appliance is plugged into the electrical socket and whilst switched on never place hands into the bread toasting slots.
- Do not insert foil covered, oversized foods or utensils into the toaster as they may involve a risk of fire or electric shock.
- Never insert sharp or abrasive objects into the slots, as this will cause damage.
- The sides of the toaster and the areas surrounding the bread slots become very hot during use: operating the toaster should be carried out touching only the plastic button and handles.
- Do not cover the appliance while it is in use.
- In view of foreseeable misuse (toast of small bread slices) the user has to be informed that taking out is related with a risk of burning.
- Do not wrap the mains cord around the body of the toaster during or after use. The cord storage facility is located on the underside of the toaster.

- A fire may occur if toasters are covered or touching flammable material, including curtains, draperies, wall, and the like, when in operation.
- Do not attempt to dislodge food when toaster is plugged in.
- The bread may burn, therefore do not use the toaster near or below combustible material, such as curtains. The toaster should be attended when in use.
- This appliance is intended to be used in household and similar applications such as:
 - staff kitchen areas in shops, offices and other working environments;
 - farm houses;
 - by clients in hotels, motels and other residential type environments;
 - bed and breakfast type environments.
- The appliances are not intended to be operated by means of an external timer or separate remote-control system.
- Do not touch hot surfaces. Use handles or knobs.
- **CAUTION:** Be cautious of hot surfaces! Coming into contact with hot surfaces can cause burns.
- **SAVE THESE INSTRUCTIONS.**

Retain these user instructions for future reference.

HOUSEHOLD USE ONLY

INSTALLATION

Place the appliance on a stable flat surface which is neither hot nor near a heat source. The surface must be dry. Keep the appliance and its mains cable out of reach of children.

Ensure that the voltage indicated on the rating plate of the appliance agrees with the mains voltage in your area. Connect the appliance only to a properly earthed power point with a minimum output of European 5A/US 8A. (Use a residual current device (RCD) or seeks the advice of an electrician.) While the appliance is in use, the mains plug must be accessible in case of an emergency. The manufacturer declines any liability for accidents caused by faulty or non existing earthing of the appliance.

If the power point is unsuitable for accommodating the plug of your appliance, have the power point changed by a licensed electrician.

USING FOR THE FIRST TIME

Carefully unpack the toaster and remove all of the packaging material.

Before using for the first time, to eliminate the new smell, operate the toaster without bread inside for at least 5 minutes. Ensure there is plenty of ventilation in the room.

A short power-supply cord should be used to reduce the risk resulting from becoming entangled in or tripping over a longer cord.

Longer (detachable power-supply cords or) grounding-type 3-wire extension cords are available and may be used if care is exercised in their use.

If an extension cord is used,

1. The marked electrical rating of the extension cord should be at least as great as the electrical rating of the appliance and
2. The longer cord should be arranged so that it will not drape over the counter top or table top where it can be pulled on by children or tripped over unintentionally.

USING THE TOASTER

Ensure control lever (D) is raised.

Plug (K) into a suitable mains supply socket.

Insert up to two slices of bread into toasting slots (E).

Turn the variable browning setting knob (A) dial to required setting. (1=lightest, 5=darkest)

Press down control lever (D) until it locks.

Once the chosen level of browning has been reached, the toast will automatically raise ready for removal from the slots.

If the first slices are not browned sufficiently, select a higher setting (A) next time.

If you want to interrupt the toasting process, press the stop button (C) at any time to stop the toasting process.

USING THE DEFROST BUTTON

When using bread straight from the freezer set the browning control to the required position and press down the control lever (D) until it locks. Press within 2 sec. the defrost button (B). The defrost light will remain on while the defrost function is in use, and toasting time will be automatically extended. Always keep an eye on the bread for any signs of burning.

USING THE STOP BUTTON

Press the stop button (C) at any time to stop the toasting process.

USING THE RACK

Slide the lift button (G) to lift the integrated warming rack (F).

Put the buns and croissants to warm on the rack (F).

Turn the knob (A) to level 1.5.

Press down control lever (D) until it locks.

USING THE CORD STORAGE

You can store excess power cord (K) by winding around the cord storage (I) inside the base.

CLEANING AND MAINTENANCE

Always remove plug from the power outlet, allow the toaster to cool down thoroughly before cleaning.

To clean the inside, turn toaster upside down over the sink and gently shake. After toasting, allow the toaster to cool down thoroughly, and then slide out the crumb tray (H) and empty.

Use a soft dampened cloth to wipe the outside of the toaster and dry with a soft, dry cloth.

Never use chemicals, steel wool or abrasive agents to clean the exterior of the toaster.

Do not immerse your toaster in water.

Do not use any sharp or pointed articles for cleaning the inside as this will damage the heating element.

Never put metal objects or your fingers into the toasting slots.

Any other servicing should be performed by an authorized service representative.

HINTS AND TIPS FOR BETTER TOASTING

For best results use bread slices of even thickness, size and freshness. Select a lower setting if:

- a) using stale bread (toasts more quickly than fresh bread)
- b) using thin bread (toasts more quickly than thick bread)

To keep items such as muffins, crumpets bagels warm slide the button to lift the rack and put the items at the top.

To achieve even browning, we suggest a minimum of 30 seconds between each toasting to allow the control to automatically reset.

Do not use very thin or broken slices of bread.

Do not insert other foods that may drip during the toasting process. As well as making the cleaning procedure more difficult it may be a potential fire hazard. It is also very important to clean the crumb tray before each use.

Do not insert (by force) foods that are too big for the slots.

Do not insert forks or other utensils into the toaster in order to remove bread, as it may damage the resistance coils of the appliance. Remove the plug from the socket and turn the appliance over, gently shaking it to remove the lodged items.

BODUM AUSTRALIA WARRANTY

We are pleased to say that the return rate on BODUM® product is very low; however, should you need to return your BODUM® product under warranty, please follow the simple procedure below.

BODUM AUSTRALIA WARRANTY PROCEDURE

Our goods come with guarantees that cannot be excluded under the Australian Consumer Law. You are entitled to a replacement or refund for a major failure and for compensation for any other reasonably foreseeable loss or damage. You are also entitled to have the goods repaired or replaced if the goods fail to be of acceptable quality and the failure does not amount to a major failure.

Faulty product does not include items which have incurred wear and tear through general home use, misuse or commercial use.

The benefits to BODUM® customers given by the warranty on e-BODUM® electrical products set out below are in addition to other rights and remedies under a law in relation to the BODUM® product to which the warranty relates. Effective 1 April 2014 only e-BODUM® electrical products purchased in Australia and marked with the code 'AUS' and 'ANZ' are covered by our express warranty.

Returns procedure: to return a faulty BODUM® product you can either return it to your store of purchase or contact BODUM® Australia directly at our office on 02 9692 0582.

Warranty period:

e-BODUM®: 2 year replacement warranty from the date of purchase in Australia for electrical appliances with code 'AUS' and 'ANZ' only where a defect appears and BODUM® Australia is notified within 2 years from date of purchase.

Proof of purchase: your claim must be validated with a copy of proof of purchase. BODUM® Australia will not be able to process the return without providing a proof of purchase. Proof of purchase includes your original purchase receipt/docket or credit card statement showing the purchase amount.

Replacement: to ensure that your claim is dealt with quickly and easily, we don't do product repairs. We will replace your faulty product with a new one either through your retailer or BODUM® Australia. If you do not wish to receive a replacement, a full refund will be given.

BODUM® (Australia) PTY LTD
Suite 39, 26-32 Pirrama Rd, Pyrmont NSW 2009
T. +61 2 9692 0582 F. +61 2 9692 0586
office.australia@bodum.com

TECHNICAL SPECIFICATIONS

TECHNICAL DATA

Nominal voltage EUROPE	220-240 V~ 50-60 Hz
Nominal voltage USA	120 V~ 60 Hz
Nominal power EUROPE	800 Watt
Nominal power USA	750 Watt
Cord length	approx. 100 cm / 39.37 in
Slot size (L/W)	approx. 13.3 cm / 3.5 cm - 5.2 in / 1.4 in

MANUFACTURER GUARANTEE FOR THE USA & CAN, THE EU AND CH.

Guarantee: BODUM® AG, Switzerland, guarantees the BISTRO Toaster for a period of two years from the date of original purchase against faulty materials and malfunctions that can be traced back to defects in design or manufacturing. Repairs are carried out free of charge if all guarantee conditions are met. Refunds are not available.

Guarantor: BODUM® (Schweiz) AG, Kantonsstrasse 100, Postfach 463, 6234 Triengen.

Guarantee conditions : The guarantee certificate must be completed by the seller at the time of purchase. You must present the guarantee certificate to obtain guarantee services. Should your BODUM® product require guarantee service, please contact your BODUM® retailer, a BODUM® store, your country's BODUM® distributor, or visit www.bodum.com.

BODUM® will not provide warranty for damage resulting from inappropriate use, improper handling, normal wear and tear, inadequate or incorrect maintenance or care, incorrect operation or use of the appliance by unauthorized persons.

This Manufacturer Guarantee does not affect your statutory rights under applicable national laws in force, nor your right against the dealer arising from their sales/purchase contract.

ENVIRONMENTALLY ACCEPTABLE DISPOSAL

This marking indicates that this product should not be disposed with other household wastes throughout the EU. To prevent possible harm to the environment or human health from uncontrolled waste disposal, recycle it responsibly to promote the sustainable reuse of material resources. To return your used device, please use the return and collection systems or contact the retailer where the product was purchased. They can take this product for environmentally safe recycling.

Herzlichen Glückwunsch! Sie sind jetzt stolzer Besitzer eines BISTRO 2-Scheiben-Toasters von BODUM®. Bevor Sie den Toaster benutzen, lesen Sie sich bitte sorgfältig diese Gebrauchsanleitung durch.

WICHTIGE SICHERHEITSHINWEISE

Bei der Verwendung von elektrischen Geräten sollten immer grundlegende Sicherheitsvorkehrungen getroffen werden, einschließlich der folgenden:

- Lesen Sie alle Bedienungsanleitungen.
- Die Krümelschublade (H) sollte regelmäßig geleert werden, da eine Ansammlung von Krümmeln eine mögliche Brandgefahr darstellen kann. Lassen Sie den Toaster nach dem Toasten gründlich abkühlen, ziehen Sie dann die Krümelschublade (H) heraus und leeren Sie diese.
- Bevor Sie dieses Gerät zum ersten Mal in Betrieb nehmen, lesen Sie bitte alle Bedienungsanleitungen. Die Nichtbeachtung der Gebrauchs- und Sicherheitshinweise kann zu Gefahrensituationen führen.
- Überprüfen Sie nach dem Auspacken des Geräts, ob es beschädigt ist. In Zweifelsfällen sollten Sie das Gerät nicht verwenden und Ihren Händler kontaktieren.
- Bewahren Sie die Verpackungsmaterialien (Pappe, Plastiktüten usw.) außerhalb der Reichweite von Kindern auf (Erstickungs- und Verletzungsgefahr).
- Dieses Gerät ist nur für den Gebrauch im Haushalt bestimmt. Verwenden Sie es nicht im Freien. Stellen Sie es nicht auf oder in die Nähe einer heißen Gas- oder Elektroherdplatte oder in einen erhitzten Ofen.

- Der Hersteller übernimmt keine Haftung für Schäden oder Verletzungen ab, die durch unsachgemäßen oder unangemessenen Gebrauch verursacht wurden. Verwenden Sie das Gerät ausschließlich für den vorgesehenen Verwendungszweck.
- Dieses Gerät kann von Kindern ab einem Alter von 8 Jahren und von Personen mit eingeschränkten physischen, sensorischen oder mentalen Fähigkeiten oder mangelnder Erfahrung und Kenntnissen verwendet werden, wenn sie beaufsichtigt oder in Bezug auf die sichere Benutzung des Gerätes unterwiesen wurden und die involvierten Gefahren verstehen. Kinder dürfen nicht mit dem Gerät spielen. Die Reinigung und Benutzer-Wartung darf nicht von Kindern vorgenommen werden, es sei denn, sie sind älter als 8 Jahre alt und werden beaufsichtigt.
- Bewahren Sie das Gerät und sein Kabel außerhalb der Reichweite von Kindern unter 8 Jahren auf. Eine genaue Beaufsichtigung ist erforderlich, wenn ein Gerät von oder in der Nähe von Kindern benutzt wird.
- Wenn das Netzkabel beschädigt ist, muss es durch den Hersteller, seinem Kundendienst oder ähnlich qualifizierte Personen ersetzt werden, um eine Gefährdung zu vermeiden.
- Berühren Sie das Gerät niemals mit feuchten oder nassen Händen. Berühren das Netzkabel oder den Stecker nicht mit nassen Händen. Ziehen Sie immer den Netzstecker, indem Sie den Stecker und nicht das Kabel festhalten. Lassen Sie das Kabel nicht über die Kante eines Tisches oder Theke hängen oder heiße Oberflächen berühren. Betreiben Sie kein Gerät mit beschädigtem Kabel oder Stecker oder nachdem das Gerät Störungen aufweist oder in irgendeiner Weise beschädigt wurde.
- Um eine Gefährdung zu vermeiden, senden Sie das Gerät zur Überprüfung, Reparatur oder Einstellung zur nächsten autorisierten Serviceeinrichtung.

- Die Verwendung von Zubehörteilen, die nicht vom Gerätehersteller empfohlen werden, kann zu Bränden, Stromschlägen oder Verletzungen von Personen führen.
- Schalten Sie das Gerät bei Auftreten eines Fehlers oder einer Fehlfunktion aus; versuchen Sie nicht, das Gerät selbst zu reparieren. Lassen Sie Reparaturen am Gerät nur von einer vom Hersteller autorisierten Kundendienstwerkstatt durchführen. Die Nichtbeachtung der obigen Sicherheitshinweise kann die Sicherheit des Geräts beeinträchtigen.
- Versuchen Sie niemals, das Netzkabel des Gerätes auszutauschen, da hierfür Spezialwerkzeuge benötigt werden. Lassen Sie, wenn das Kabel repariert oder ausgetauscht werden muss, dies zur Gewährleistung einer anhaltenden Sicherheit ausschließlich von einer vom Hersteller autorisierten Kundendienstwerkstatt durchführen.
- Ziehen Sie den Stecker aus der Steckdose, wenn das Gerät nicht benutzt wird und bevor Sie es reinigen. Lassen Sie es abkühlen, bevor Sie Teile anbringen oder abnehmen. Tauchen Sie das Kabel, den Stecker oder irgendwelche anderen Geräteteile niemals in Wasser: Reinigen Sie das Gerät nur mit einem feuchten Tuch. Denken Sie daran, dass es sich hier um ein Elektrogerät handelt.
- Schalten Sie zum Ausstecken des Gerätes alle Regler auf "Aus" und ziehen Sie erst dann den Stecker aus der Steckdose.
- Tauchen Sie Kabel, Stecker und den Gerätekörper zum Schutz vor Feuer, Stromschlag und Verletzungen an Personen nicht in Wasser oder andere Flüssigkeiten.
- Die Außenfläche kann heiß werden, wenn das Gerät in Betrieb ist.
- Stecken Sie niemals die Hände in die Toastschlitze, wenn das Gerät an die Steckdose angeschlossen und eingeschaltet ist.

- Stecken Sie keine mit Folie überzogenen, übergroßen Lebensmittel oder Utensilien in den Toaster, da sonst die Gefahr eines Brandes oder eines Stromschlags besteht.
- Führen Sie niemals scharfe oder rau-scheuernde Gegenstände in die Schlitze ein, da dies zu Beschädigungen führt.
- Die Seiten des Toasters und die Bereiche, welche die Brotschlitze umgeben, werden während des Gebrauchs sehr heiß: Die Bedienung des Toasters sollte nur durch Berühren des Kunststoffschalters und der Griffe erfolgen.
- Decken Sie das Gerät während der Verwendung nicht ab.
- Im Hinblick auf vorhersehbare Fehlanwendungen (Toast von kleinen Brotscheiben) muss der Benutzer davon in Kenntnis gesetzt werden, dass das Herausnehmen mit einem Verbrennungsrisiko verbunden ist.
- Wickeln Sie das Netzkabel während und nach dem Gebrauch nicht um das Gehäuse des Toasters. Das Kabelstaufach befindet sich auf der Unterseite des Toasters.
- Ein Feuer kann entstehen, wenn Toaster während des Betriebs abgedeckt sind oder brennbare Materialien berühren, einschließlich Vorhänge, Wände und dergleichen.
- Versuchen Sie nicht, Lebensmittel zu entfernen, wenn der Toaster eingesteckt ist.
- Das Brot kann brennen, verwenden Sie den Toaster daher nicht in der Nähe oder unter brennbaren Materialien wie zum Beispiel Gardinen. Der Toaster sollte unter Aufsicht verwendet werden.
- Dieses Gerät ist für den Gebrauch im Haushalt und ähnlichen Verwendungen vorgesehen, wie zum Beispiel:
 - personalküchenbereiche in Geschäften, Büros und anderen Arbeitsumgebungen;
 - bauernhäuser;

- von Kunden in Hotels, Motels und anderen Wohnbereichen;
- bed & Breakfast-Umgebungen.
- Die Geräte sind nicht dafür vorgesehen, über eine externe Zeitschaltuhr oder ein separates Fernbedienungssystem betrieben zu werden.
- Berühren Sie keine heißen Oberflächen. Verwenden Sie Griffe oder Schalter.
- **VORSICHT:** Achten Sie auf heiße Oberflächen! Bei Kontakt mit heißen Oberflächen kann es zu Verbrennungen kommen.
- **BEWAHREN SIE DIESE ANLEITUNGEN AUF.**

**Bewahren Sie diese
Gebrauchsanleitung zu
Referenzzwecken auf.
NUR FÜR DEN
HAUSGEBRAUCH**

INSTALLATION

Stellen Sie das Gerät auf eine stabile ebene Fläche, die weder heiß noch in der Nähe einer Wärmequelle ist. Die Oberfläche muss trocken sein. Bewahren Sie das Gerät und das Netzkabel außerhalb der Reichweite von Kindern auf.

Stellen Sie sicher, dass die auf dem Typenschild des Geräts angegebene Spannung mit der Netzspannung in Ihrer Region übereinstimmt. Schließen Sie das Gerät nur an eine ordnungsgemäß geerdete Steckdose mit einer

Mindestleistung von 5A (Europa) / 8A (USA) an. (Verwenden Sie eine Fehlerstromschutzeinrichtung (FI-Schutzschalter) oder lassen Sie sich von einem Elektriker beraten.) Während des Betriebes muss der Netzstecker im Notfall zugänglich sein. Der Hersteller lehnt jegliche Haftung für Unfälle ab, die durch fehlerhafte oder nicht vorhandene Erdung des Gerätes verursacht werden.

Wenn der Stromanschluss nicht für die Aufnahme des Netzsteckers geeignet ist, dann lassen Sie die Steckdose von einem zugelassenen Elektriker wechseln.

ERSTMALIGE VERWENDUNG

Packen Sie den Toaster vorsichtig aus und entfernen Sie das gesamte Verpackungsmaterial.

Bedienen Sie den Toaster vor dem ersten Gebrauch mindestens 5 Minuten lang ohne Brot, um den neuen Geruch zu beseitigen. Stellen Sie sicher, dass der Raum ausreichend belüftet ist.

Es sollte ein kurzes Netzkabel verwendet werden, um das Risiko zu verringern, sich in einem längeren Kabel zu verfangen oder darüber zu stolpern.

Längere (abnehmbare Netzkabel oder) 3-adrige Erdungskabel sind verfügbar und können verwendet werden, wenn bei der Verwendung Vorsicht angewandt wird.

Wenn ein Verlängerungskabel verwendet wird,

1. Die angegebene elektrische Nennleistung des Verlängerungskabels sollte mindestens so groß sein wie die elektrische Nennleistung des Geräts und
2. Die längere Schnur ist so anzuordnen, dass sie nicht über die Arbeits- oder Tischplatte fällt, wo Kinder daran ziehen oder Personen unbeabsichtigt darüber stolpern könnten.

NUTZUNG DES TOASTERS

Vergewissern Sie sich, dass der Bedienhebel (D) angehoben ist. Stecken Sie (K) in eine geeignete Netzsteckdose.

Führen Sie bis zu zwei Scheiben Brot in die Toastschlitze ein (E).

Drehen Sie den Einstellknopf für die variable Bräunung (A) auf die gewünschte Einstellung. (1 = am hellsten, 5 = am dunkelsten)

Drücken Sie den Bedienhebel (D) herunter, bis er einrastet.
Sobald der gewählte Grad der Bräunung erreicht ist, springt der Toast automatisch nach oben und kann aus den Schlitzen entfernt werden.

Wenn die ersten Scheiben nicht ausreichend gebräunt sind, dann wählen Sie beim nächsten Mal eine höhere Einstellung (A).

Wenn Sie den Toastvorgang unterbrechen möchten, drücken Sie jederzeit die Stopptaste (C), um den Toastvorgang zu unterbrechen.

VERWENDUNG DER ABTAUTASTE

Wenn Sie Brot direkt aus dem Gefrierfach verwenden, stellen Sie den Bräunungsregler in die gewünschte Position und drücken Sie den Bedienhebel (D) nach unten, bis er einrastet. Drücken Sie innerhalb von 2 Sekunden auf die Auftautaste (B). Das Auftauchtlicht bleibt eingeschaltet, während die Auftaufunktion verwendet wird, und die Toastdauer wird automatisch verlängert. Behalten Sie das Brot immer im Auge, um Anzeichen von Verbrennungen zu erkennen.

VERWENDUNG DER STOPPTASTE

Drücken Sie die Stopp-Taste (C), um den Toastvorgang zu stoppen.

DAS GESTELL VERWENDEN

Schieben Sie die Lift-Taste (G), um das integrierte Warmhaltegestell (F) anzuheben.

Legen Sie die Brötchen und Croissants auf das Gestell, um sie warm zu halten (F).

Drehen Sie Knopf (A) auf Stufe 1.5.

Drücken Sie den Bedienhebel (D) herunter, bis er einrastet.

VERWENDEN DES KABELSTAU-FACHS

Sie können überschüssiges Netzkabel (K) aufbewahren, indem Sie es um das Kabelstaufach (I) im Inneren des Fußes wickeln.

REINIGUNG UND INSTANDHALTUNG

Ziehen Sie den Stecker immer aus der Steckdose und lassen Sie den Toaster vor dem Reinigen gründlich abkühlen.

Um das Innere zu reinigen, drehen Sie den Toaster über dem Waschbecken um und schütteln Sie ihn leicht. Lassen Sie den Toaster nach dem Toasten gründlich abkühlen und schieben Sie dann die Krümelschublade (H) heraus und leeren Sie diese.

Wischen Sie die Außenseite des Toasters mit einem weichen, angefeuchteten Tuch ab und trocknen Sie sie mit einem weichen, trockenen Tuch.

Verwenden Sie niemals Chemikalien, Stahlwolle oder Scheuermittel, um das Äußere des Toasters zu reinigen.

Tauchen Sie Ihren Toaster nicht in Wasser.

Verwenden Sie keine scharfen oder spitzen Gegenstände zum Reinigen der Innenseite, da dies das Heizelement beschädigen wird.

Stecken Sie niemals Metallgegenstände oder Ihre Finger in die Toastschlitze.

Alle anderen Wartungsarbeiten sollten von einem autorisierten Kundendienstmitarbeiter durchgeführt werden.

TIPPS UND HINWEISE FÜR BESSERES TOASTEN

Verwenden Sie Brotscheiben von gleichmäßiger Dicke, Größe und Frische für optimale Ergebnisse. Wählen Sie eine niedrigere Einstellung, wenn Sie:

- a) altes Brot verwenden (toastet schneller als frisches Brot)
- b) dünnes Brot verwenden (toastet schneller als dickes Brot)

Um Artikel wie zum Beispiel Muffins, Kuchen oder Bagels warm zu halten, schieben Sie den Regler, um das Gestell anzuheben, und legen Sie die gewünschten Artikel darauf.

Um eine gleichmäßige Bräunung zu erzielen, empfehlen wir einen Zeitraum von mindestens 30 Sekunden zwischen den einzelnen Toastvorgängen, damit die Steuerung sich automatisch zurücksetzen kann.

Verwenden Sie keine sehr dünnen oder zerbröselte Brotscheiben.

Führen Sie keine anderen Lebensmittel ein, die beim Toastvorgang tropfen können. Dies erschwert nicht nur die Reinigung, sondern birgt auch eine potentielle Brandgefahr. Es ist ebenfalls sehr wichtig, die Krümelschublade vor jedem

Gebrauch zu reinigen.

Führen Sie Lebensmittel, die zu groß für die Schlitze sind, nicht (mit Gewalt) ein.

Stecken Sie keine Gabeln oder andere Utensilien in den Toaster, um Brot zu entfernen, da dies die Widerstandsspulen des Geräts beschädigen kann. Entfernen Sie den Stecker aus der Steckdose, drehen Sie das Gerät um und schütteln Sie es vorsichtig, um festsitzende Krümel zu entfernen.

TECHNISCHE SPEZIFIKATIONEN

TECHNISCHE DATEN

Nennspannung EUROPA	220–240 V~ 50-60 Hz
Nennspannung USA	120 V~ 60 Hz
Nennleistung EUROPA	800 Watt
Nennleistung USA	750 Watt
Kabellänge	ca. 100 cm / 39.37 zoll
Schlitzgröße (L/B)	ca. 13.3 cm / 3.5 cm - 5.2 zoll / 1.4 zoll

HERSTELLERGARANTIE FÜR DIE USA, KANADA, DIE EUROPÄISCHE UNION UND DIE SCHWEIZ.

Garantie: BODUM® AG, Schweiz, gibt für eine Garantie für den BISTRO Toaster für einen Zeitraum von zwei Jahren ab dem Datum des ursprünglichen Kaufs gegen fehlerhafte Materialien und Fehlfunktionen, die auf Mängel im Design oder der Herstellung zurückzuführen sind. Reparaturen werden kostenlos durchgeführt, wenn alle Garantiebedingungen eingehalten werden. Rückerstattungen sind nicht verfügbar.

Garantiegeber: BODUM® (Schweiz) AG, Kantonsstrasse 100, Postfach 463, 6234 Triengen

Garantiebedingungen: Das Garantiezertifikat (letzte Seite dieser Gebrauchsanweisung) muss vom Verkäufer beim Kauf ausgefüllt werden. Bei Inanspruchnahme der Garantie ist das Garantiezertifikat vorzulegen. Hierzu wenden Sie sich bitte an Ihren Bodum Händler, ein Bodum Verkaufsgeschäft, den für Ihr Land zuständigen Vertriebspartner oder kontaktieren Sie uns unter www.bodum.com

Diese Garantie gilt nicht, wenn der Defekt eines Geräts auf unsachgemäßer Behandlung, üblichem Verschleiß, unsachgemäßer Pflege und/oder Nichtbeachtung der Gebrauchsanweisung beruht.

Ihnen stehen neben den Rechten aus der Garantie die gesetzlichen Rechte zu. Insbesondere werden die gesetzlichen Rechte des Verbrauchers, die ihm gegenüber seinem Vertragspartner zustehen, nicht eingeschränkt.

KORREKTE ENTSORGUNG DIESES PRODUKTES



Alte Elektrogeräte dürfen nicht mehr zusammen mit dem Restmüll beseitigt werden, sondern müssen getrennt entsorgt werden. Die Abgabe bei kommunalen Sammelstellen durch Privatpersonen ist kostenfrei. Die Besitzer von Altgeräten sind verpflichtet, die Geräte zu den Sammelstellen zu bringen oder bei einer entsprechenden Sammlung abzugeben. Mit diesem kleinen persönlichen Aufwand tragen Sie dazu bei, dass wertvolle Rohstoffe recycelt und Schadstoffe gezielt behandelt werden können.

Toutes nos félicitations ! Vous êtes maintenant le fier propriétaire d'un grille-pain BISTRO, 2 tranches de BODUM®. Avant d'utiliser le grille-pain, lisez attentivement ces instructions.

AVERTISSEMENTS DE SÉCURITÉ IMPORTANTS

Lors de l'utilisation d'appareils électriques, des précautions de sécurité de base doivent toujours être respectées, notamment:

- Lisez toutes les instructions.
- Le plateau ramasse-miettes (H) doit être vidé régulièrement car une accumulation de miettes pourrait constituer un risque d'incendie potentiel. Après le grillage, laissez le grille-pain refroidir complètement, puis faites glisser le ramasse-miettes (H) et videz-le.
- Lisez toutes les instructions avant d'utiliser cet appareil pour la première fois. Le non-respect des instructions et des consignes de sécurité peut entraîner des situations dangereuses.
- Après avoir déballé l'appareil, vérifiez qu'il n'est pas endommagé. En cas de doute, ne l'utilisez pas et contactez votre revendeur.
- Gardez les matériaux d'emballage (carton, sacs en plastique, etc.) hors de portée des enfants (risque d'asphyxie ou de blessure).
- Cet appareil est conçu pour un usage domestique uniquement. Ne pas utiliser à l'extérieur. Ne pas placer sur ou près d'un brûleur à gaz ou électrique chaud, ou dans un four chauffé.

- Le fabricant décline toute responsabilité pour les dommages ou blessure causés par une utilisation inappropriée ou abusive. N'utilisez pas l'appareil pour d'autres utilisations que celles prévues.
- Cet appareil peut être utilisé par des enfants âgés de 8 ans et plus et des personnes ayant des capacités physiques, sensorielles ou mentales réduites ou par un manque d'expérience et de connaissance s'ils ont reçu une supervision ou des instructions concernant l'utilisation de l'appareil en toute sécurité, et comprennent les dangers impliqués. Les enfants ne doivent pas jouer avec l'appareil. Le nettoyage et l'entretien ne doivent pas être effectués par des enfants, à moins qu'ils aient plus de 8 ans et qu'ils ne soient surveillés.
- Gardez l'appareil et son cordon hors de portée des enfants de moins de 8 ans. Une surveillance étroite est nécessaire lorsqu'un appareil est utilisé, par ou près des enfants.
- Si le cordon d'alimentation est endommagé, il doit être remplacé par le fabricant, son agent de service ou des personnes qualifiées afin d'éviter tout danger.
- Ne touchez jamais l'appareil avec des mains mouillées ou humides. Ne touchez pas le câble d'alimentation ou la prise avec des mains mouillées. Débranchez toujours l'appareil en tenant la fiche et non le cordon. Ne laissez pas le cordon pendre par-dessus le bord de la table ou du comptoir, et ne touchez pas les surfaces chaudes. N'utilisez pas un appareil dont le cordon ou la prise est endommagé ou qui ne fonctionne pas correctement ou qui a été endommagé de quelque manière que ce soit.
- Afin d'éviter tout danger, retournez l'appareil au centre de service agréé le plus proche pour un examen, une réparation ou un réglage.

- L'utilisation d'accessoires non recommandés par le fabricant de l'appareil peut provoquer un incendie, une électrocution ou des blessures aux personnes.
- En cas de panne ou de dysfonctionnement, éteignez l'appareil ; n'essayez pas de le réparer vous-même. Faire réparer l'appareil uniquement par un atelier de service à la clientèle autorisé par le fabricant. Le non-respect des consignes de sécurité ci-dessus peut compromettre la sécurité de l'appareil.
- N'essayez jamais d'échanger le câble d'alimentation de l'appareil car des outils spéciaux sont nécessaires pour cela. Pour assurer la sécurité continue de l'appareil, si le câble doit être réparé ou échangé, faites-le exclusivement par un atelier de service à la clientèle agréé par le fabricant.
- Débranchez la prise de courant lorsqu'elle n'est pas utilisée et avant de la nettoyer. Laisser refroidir avant de mettre ou de retirer des pièces. Ne plongez jamais le cordon, la fiche ou toute autre partie de l'appareil dans l'eau: nettoyez l'appareil uniquement avec un chiffon humide. Rappelez-vous que ceci est un appareil électrique.
- Pour déconnecter, mettez le bouton sur « off », puis retirez la fiche de la prise murale.
- Pour protéger contre le feu, les décharges électriques et les blessures, n'immergez pas le cordon, les fiches ou le corps de l'appareil dans l'eau ou tout autre liquide.
- La surface extérieure peut devenir chaude lorsque l'appareil fonctionne.
- Ne mettez jamais les mains dans les fentes de grillage lorsque l'appareil est allumé et branché dans la prise électrique.
- N'introduisez pas d'aliments ou d'ustensiles surdimensionnés recouverts de papier aluminium dans le

grille-pain, car ils pourraient présenter un risque d'incendie ou d'électrocution.

- N'introduisez jamais d'objets tranchants ou abrasifs dans les fentes car cela pourrait causer des dommages.
- Les côtés du grille-pain et les zones entourant les fentes pour le pain deviennent très chauds pendant l'utilisation : le grille-pain devrait être utilisé en touchant seulement le bouton en plastique et les poignées.
- Ne couvrez pas l'appareil pendant son utilisation.
- En cas de mauvaise utilisation prévisible (miettes de petites tranches de pain), l'utilisateur doit être informé que le retrait peut entraîner un risque de brûlure.
- N'enroulez pas le cordon d'alimentation autour du corps du grille-pain pendant ou après son utilisation. Le dispositif de stockage du cordon est situé sur la face inférieure du grille-pain.
- Un feu peut se produire si le grille-pain est couvert ou s'il entre en contact avec des matières inflammables, y compris des rideaux, des tentures, des murs et autres, lorsqu'il est en marche.
- N'essayez pas de déloger de la nourriture lorsque le grille-pain est branché.
- Le pain peut brûler, n'utilisez donc pas le grille-pain à proximité ou au-dessous de matériaux combustibles, tels que des rideaux. Le grille-pain doit être surveillé lorsqu'il est utilisé.
- Cet appareil est destiné à être utilisé dans des usages domestiques et similaires tels que :
 - les zones de cuisine du personnel dans les magasins, les bureaux et autres environnements de travail;
 - les exploitations agricoles;
 - par les clients dans les hôtels, motels et autres environnements de type résidentiel;

- les environnements de type chambre d'hôte.
- Les appareils ne sont pas conçus pour fonctionner à l'aide d'une minuterie externe ou d'un système de télécommande séparé.
- Ne touchez pas les surfaces chaudes. Utilisez les poignées ou les boutons.
- **ATTENTION:** Soyez prudent avec les surfaces chaudes ! Le contact avec des surfaces chaudes peut causer des brûlures.
- **GARDEZ CES INTRUCTIONS.**

**Conservez ces
instructions d'utilisation
pour référence ultérieure.
USAGE DOMESTIQUE
SEULEMENT**

INSTALLATION

Placez l'appareil sur une surface plane et stable qui n'est ni chaude ni à proximité d'une source de chaleur. La surface doit être sèche. Gardez l'appareil et son câble secteur hors de portée des enfants.

Assurez-vous que la tension indiquée sur la plaque signalétique de l'appareil correspond à la tension du secteur dans votre région. Connectez l'appareil uniquement à une prise de courant correctement mise à la terre avec une sortie minimale de 5A / US 8A. (Utilisez un dispositif à courant résiduel (RCD) ou demandez l'avis d'un électricien.) Lorsque l'appareil est en cours d'utilisation, la prise secteur doit être accessible en cas d'urgence. Le fabricant décline toute

responsabilité pour les accidents causés par une mise à la terre défectueuse ou inexistante de l'appareil.

Si le point d'alimentation ne convient pas à la prise de votre appareil, faites-le remplacer par un électricien agréé.

PREMIÈRE UTILISATION

Déballiez soigneusement le grille-pain et enlevez tout le matériel d'emballage.

Avant de l'utiliser pour la première fois, pour éliminer l'odeur de neuf, faites fonctionner le grille-pain sans pain à l'intérieur pendant au moins 5 minutes. Assurez-vous qu'il y a beaucoup de ventilation dans la pièce.

Un cordon d'alimentation court doit être utilisé pour réduire le risque de s'emmêler ou de trébucher sur un cordon plus long.

Des cordons d'alimentation plus longs (détachables) ou des rallonges à trois fils de mise à la terre sont disponibles et peuvent être utilisés en faisant attention lors de leur utilisation.

Si une rallonge est utilisée,

1. La cote électrique marquée de la rallonge doit être au moins égale à la puissance nominale de l'appareil et
2. Le cordon le plus long doit être placé de manière à ce qu'il ne puisse pas tomber sur le comptoir ou sur le dessus de la table, où il pourrait être tiré par des enfants et entraîner une chute involontaire.

UTILISATION DU GRILLE-PAIN

Assurez-vous que le levier de commande (D) est levé.

Branchez (K) dans une prise secteur appropriée.

Insérez jusqu'à deux tranches de pain dans les fentes de grillage (E).

Tournez la molette de réglage du réglage de dorage variable (A) sur le réglage requis. (1 = le moins grillé, 5 = le plus grillé)

Appuyez sur le levier de commande (D) jusqu'à ce qu'il se bloque.

Une fois le niveau de dorage choisi est atteint, le pain grillé s'élèvera automatiquement et sera prêt à être retiré des fentes.

Si les premières tranches ne sont pas suffisamment grillées, sélectionnez un réglage plus élevé (A) la prochaine fois.

Si vous souhaitez interrompre le processus de grillage, appuyez sur le bouton d'arrêt (C) à tout moment pour arrêter le processus de grillage.

UTILISATION DU BOUTON DE DÉCONGÉLATION

Lorsque vous utilisez le pain directement du congélateur, réglez la commande de dorage sur la position requise et appuyez sur le levier de commande (D) jusqu'à ce qu'il se bloque. Appuyez dans les 2 secondes. le bouton de dégivrage (B). Le voyant de dégivrage reste allumé tant que la fonction de dégivrage est utilisée et le temps de grillage est automatiquement prolongé. Toujours garder un œil sur le pain pour tout signe de brûlure.

UTILISATION DU BOUTON D'ARRÊT

Appuyez sur le bouton d'arrêt (C) à tout moment pour arrêter le processus de grillage.

UTILISER LA GRILLE

Faites glisser le bouton de surélévation (G) pour soulever le panier chauffant intégré (F).
Mettez les brioches et les croissants au chaud sur la grille (F).
Tournez le bouton (A) au niveau 1.5.
Appuyez sur le levier de commande (D) jusqu'à ce qu'il se bloque.

UTILISATION DU STOCKAGE DU CORDON

Vous pouvez ranger l'excès du cordon d'alimentation en excès (K) en l'enroulant autour du rangement du cordon (I) à l'intérieur de la base.

NETTOYAGE ET ENTRETIEN

Retirez toujours la fiche de la prise de courant, laissez le grille-pain refroidir complètement avant de le nettoyer.
Pour nettoyer l'intérieur, retournez le grille-pain à l'envers sur l'évier et agiter doucement. Après le grillage, laissez le grille-pain refroidir complètement, puis faites glisser le ramasse-miettes (H) et videz-le.
Utilisez un chiffon doux et humide pour essuyer l'extérieur du grille-pain et séchez-le avec un chiffon doux et sec.

N'utilisez jamais de produits chimiques, de paille de fer ou d'agents abrasifs pour nettoyer l'extérieur du grille-pain.

Ne plongez pas votre grille-pain dans l'eau.

N'utilisez pas d'objets tranchants ou pointus pour nettoyer l'intérieur car cela endommagerait l'élément chauffant.

Ne placez jamais d'objets métalliques ou vos doigts dans les fentes de grillage.

Tout autre entretien doit être effectué par un technicien agréé.

CONSEILS ET ASTUCES POUR UNE MEILLEURE DÉGUSTATION

Pour de meilleurs résultats, utilisez des tranches de pain d'épaisseur, de taille et de fraîcheur uniformes. Sélectionnez un paramètre inférieur si vous :

- a) utilisez du pain rassis (grille plus rapidement que du pain frais)
- b) utilisez du pain peu épais (grille plus rapidement que le pain épais)

Pour garder les produits tels que les muffins, les bagels et les crumpets chauds, faites glisser le bouton pour soulever la grille et mettez les produits en haut.

Pour obtenir un dorage uniforme, nous suggérons un minimum de 30 secondes entre chaque grillage pour permettre au contrôle de se réinitialiser automatiquement.

N'utilisez pas de tranches de pain très fines ou cassées.

N'insérez pas d'autres aliments qui pourraient tomber pendant le processus de grillage. En plus de rendre la procédure de nettoyage plus difficile, il peut y avoir un risque d'incendie potentiel. Il est également très important de nettoyer le plateau ramasse-miettes avant chaque utilisation.

N'insérez pas (par la force) des aliments trop gros pour les fentes.

N'insérez pas de fourchette ou d'autres ustensiles dans le grille-pain pour retirer le pain, car cela pourrait endommager les bobines de résistance de l'appareil. Retirez la fiche de la prise et retournez l'appareil en le secouant doucement pour retirer les miettes déposées.

SPÉCIFICATIONS TECHNIQUES

DONNÉES TECHNIQUES

Tension nominale EUROPE	220–240 V~ 50-60Hz
Tension nominale USA	120 V~ 60Hz
Puissance nominale EUROPE	800 Watt
Puissance nominale USA	750 Watt
Longueur du cordon	environ. 100 cm / 39.37 po
Taille de la fente (L/W)	environ. 13.3 cm / 3.5 cm - 5.2 po / 1.4 po

GARANTIE FABRICANT POUR LES ÉTATS-UNIS & CANADA, L'UNION EUROPÉENNE ET LA SUISSE.

Garantie: BODUM® AG, Suisse, garantit le grille-pain BISTRO pour une période de deux ans à partir de la date d'achat d'origine pour tout défaut matériel et dysfonctionnement pouvant être attribués à des défauts de modèle ou de fabrication. Les réparations seront effectuées gratuitement si toutes les conditions de garantie sont remplies. Il n'y a pas de remboursement.

Garant: BODUM® (Suisse) AG, Kantonsstrasse 100, Postfach 463, 6234 Triengen.

Conditions de garantie: Le certificat de garantie doit être rempli par le vendeur au moment de l'achat. Vous devez présenter le certificat de garantie pour obtenir les services de garantie. Si votre produit BODUM® nécessite un service de garantie, veuillez contacter votre revendeur BODUM®, un magasin BODUM®, le distributeur BODUM® de votre pays, ou allez sur www.bodum.com.

BODUM® ne peut pas garantir des dommages résultant d'une utilisation inappropriée, d'une manipulation incorrecte, d'une usure normale, d'un entretien inapproprié ou incorrect, d'une fausse manœuvre, ou de l'utilisation par des personnes non autorisées.

Cette garantie fabricant n'affecte pas vos droits légaux provenant des droits locaux applicables, ni vos droits contre le revendeur provenant de leur contrat de vente/d'achat. This Manufacturer Guarantee does not affect your statutory rights under applicable national laws in force, nor your right against the dealer arising from their sales/purchase contract.

MISE AU REBUT CORRECT DE CE PRODUIT

Ce sigle indique que ce produit ne doit pas être éliminé avec les autres déchets ménagers dans l'UE. Pour éviter d'éventuels impacts néfastes pour l'environnement ou la santé humaine dus à des dépôts incontrôlés de déchets, recyclez-le de manière responsable pour favoriser la réutilisation durable des matières premières. Pour retourner votre appareil usagé, veuillez utiliser des systèmes de retour et de collecte, ou contactez le revendeur où le produit a été acheté. Il peut reprendre le produit pour un recyclage respectueux de l'environnement.

DANSK

Tillykke! Du er nu den stolte ejer af en BISTRO Toaster, 2 skiver fra BODUM®. Før brug af brødristeren læses disse instruktioner omhyggeligt.

VIGTIGE SIKKERHEDSADVARSLER

Ved brug af elektriske apparater skal de grundlæggende sikkerhedsforanstaltninger altid følges, herunder følgende:

- Læs alle instruktioner.
- Krummebakken (H) skal tømmes regelmæssigt, da ophobning af krummer kan være en potentiel brandfare. Lad brødristeren afkøle grundigt efter brug, og træk derefter krummebakken (H) ud og tøm den.
- Læs alle instruktioner før du bruger dette apparat første gang. Manglende overholdelse af instruktionerne og sikkerhedsanvisningerne kan medføre farlige forhold.
- Efter udpakning skal apparatet kontrolleres for fejl. Hvis du er i tvivl så brug den ikke, og kontakt din forhandler.
- Hold materialer (pap, plastikposer osv.) utilgængeligt for børn (fare for kvælning eller skade).
- Dette apparat er kun beregnet til husholdningsbrug. Brug ikke udendørs. Placer ikke på eller nær en åben ild eller el-brænder eller i en opvarmet ovn.
- Fabrikanten afviser ethvert ansvar for skader eller legemsbeskadigelse forårsaget af ukorrekt brug. Brug ikke apparatet til andet end tilsigtet brug.
- Dette apparat kan bruges af børn i alderen 8 år og derover, og personer med nedsat fysisk, sensorisk eller mental kapacitet eller manglende erfaring og viden, hvis de har fået vejledning eller instruktion om brug af apparatet på en

sikker måde og forstår farerne ved forkert brug. Børn må ikke lege med apparatet. Rengøring og vedligeholdelse må ikke foretages af børn, medmindre de er ældre end 8 og under tilsyn.

- Hold apparatet og dets ledning utilgængeligt for børn under 8 år. Nøje tilsyn er nødvendigt, når et apparat bruges af eller nær børn.
- Hvis ledningen er beskadiget, skal den udskiftes af fabrikanten, eller tilsvarende kvalificerede personer for at undgå fare.
- Rør aldrig apparatet med fugtige eller våde hænder. Rør ikke ledningen eller stikket med våde hænder. Træk ikke i ledningen, men stikket for at trække stikket ud af vægkontakten. Lad ikke ledningen hænge udover bordkanten eller røre varme overflader. Brug aldrig apparater med en beskadiget ledning eller stik eller hvis der er fejl på apparatet eller er blevet beskadiget på nogen måde.
- For at undgå fare skal du returnere apparatet til nærmeste autoriserede serviceanlæg til undersøgelse, reparation eller justering.
- Brugen af tilbehør, som ikke anbefales af producenten af apparatet, kan medføre brand, elektrisk stød eller personskade.
- Sluk for apparatet, hvis der opstår fejl eller funktionsfejl. Forsøg ikke at reparere det selv. Reparationer af apparatet må kun udføres af et serviceværksted, som er godkendt af fabrikanten. Manglende overholdelse af ovenstående sikkerhedsanvisninger kan nedsætte apparatets sikkerhed.
- Forsøg aldrig at udskifte apparatets netledning, da der kræves specielle værktøjer til dette. For at sikre apparatets fortsatte sikkerhed, hvis kablet skal repareres eller udskiftes, skal dette kun udføres af et kundeserviceværksted, der er godkendt af fabrikanten.

- Træk stikket ud af stikkontakten, når den ikke er i brug og inden rengøring. Lad apparatet afkøle, inden der skiftes dele. Sænk aldrig ledningen, stikket eller anden del af apparater i vand. Rengør kun apparatet med en fugtig klud. Husk dette er et elektrisk apparat.
- For at afbryde skal du lade alle knapper være "slukket", og derefter fjerne stikket fra stikkontakten.
- For at beskytte mod brand, elektrisk stød og personskade må ledninger, stikkontakter eller apparater ikke komme i vand eller anden væske.
- Yderfladen kan blive varm, når apparatet er i drift.
- Når apparatet er tilsluttet stikkontakten, må du aldrig sætte hænderne ind i brødristerne, mens de er tændt.
- Indsæt ikke folie, overdækkede fødevarer eller redskaber i brødristeren, da de kan indebære risiko for brand eller elektrisk stød.
- Indsæt aldrig skarpe eller slibende genstande i slidserne, da dette kan medføre skade.
- Brødristerens sider og de områder, der omgiver brødsslidserne, bliver meget varme under brug. Betjening af brødristeren skal udføres ved kun at berøre plastikknappen og håndtagene.
- Undlad at dække apparatet, mens det er i brug.
- Ved mistanke om misbrug (ristning af små brødstykker) skal brugeren informeres om, at udtagning er forbundet med risiko for forbrænding.
- Sæt ikke netledningen omkring brødristeren under eller efter brug. Ledningsopbevaringsanlægget er placeret på undersiden af brødristeren.
- Der kan forekomme brand, hvis brødristeren er dækket eller rører brændbart materiale, herunder gardiner, væg og lignende, når den er i brug.

- Forsøg ikke at løsne mad, når brødristeren er tilsluttet.
- Brødet kan brænde, brug derfor ikke brødristeren nær eller under brændbart materiale, såsom gardiner. Brødristeren skal være under opsyn, når den er i brug.
- Dette apparat er beregnet til brug i husholdninger og lignende steder så som:
 - personalekøkken i butikker, kontorer og andre arbejdsmiljøer
 - arbejdsstuer
 - af kunder i hoteller, moteller og lignende steder
 - vandrehjem og lignende
- Apparaterne er ikke beregnet til at blive betjent ved hjælp af en ekstern timer eller separat fjernbetjeningssystem.
- Berør ikke varme overflader. Brug håndtag eller knapper.
- **FORSIGTIG:** Vær forsigtig med varme overflader! Kontakt med varme overflader kan forårsage forbrændinger.
- **GEM DISSE INSTRUKTIONER.**

**Gem denne
brugervejledning for
fremtidig reference.**

**KUN TIL
HUSHOLDNINGSBRUG**

INSTALLATION

Placer apparatet på en stabil, flad overflade, som ikke er varm eller nær en varmekilde. Overfladen skal være tør. Hold apparatet og dets netledning utilgængeligt for børn.

Sørg for, at spændingen på apparatets typeskilt er i overensstemmelse med netspændingen i dit område. Tilslut kun apparatet til et korrekt jordforbindelse med en minimal udgang på europæisk 5A / USA 8A. (Brug en reststrøms anordning (RCD) eller søg efter råd fra en elektriker.) Mens apparatet er i brug, skal stikket være tilgængeligt i tilfælde af en nødsituation. Fabrikanten afviser ethvert ansvar for ulykker forårsaget af fejl eller ikke-eksisterende jordforbindelse af apparatet.

Hvis strømforsyningen er uegnet til at rumme stikket på dit apparat, skal strømforsyningen ændres af en autoriseret elektriker.

FØRSTE ANVENDELSE

Pak forsigtigt brødristeren ud og fjern alt emballagemateriale.

Før du bruger den første gang kan du for at fjerne den nye lugt, bruge brødristeren uden brød i, i mindst 5 minutter. Sørg for, at der er masser af ventilation i rummet.

En kort strømforsyningsledning bør bruges til at reducere risikoen som følge af at blive viklet ind eller snuble over en længere ledning.

Længere (aftagelige strømforsyningsledninger eller) forlængerledninger af jordforbindelse er til rådighed og kan anvendes, hvis der bruges omhu i deres brug.

Hvis der anvendes en forlængerledning,

1. Den forlængede lednings elektriske mærkning skal være mindst lige så stor som apparatets elektriske rating og
2. Ledningen må ikke hænge således, at børn kan nå den eller udløses utilsigtet.

BRUG AF TOASTEREN

Sørg for, at styrehåndtaget (D) er hævet.

Stik (K) i en passende stikkontakt.

Indsæt op til to skiver brød i risteslidserne (E).

Drej knappen til indstilling af ristning (A) til den ønskede

indstilling. (1 lyst = I, 5 = mørkt)

Tryk ned kontrolhåndtaget (D), indtil det låses.

Når det valgte niveau for ristning er nået, hæves toasten automatisk.

Hvis de første skiver ikke er ristede tilstrækkeligt, kan du vælge en højere indstilling (A) næste gang.

Hvis du vil afbryde ristningen kan du til enhver tid trykke på stopknappen (C).

ANVENDELSE AF DEFROST KNAPPEN

Når du bruger brød lige fra fryseren, indstilles knappen til den ønskede position, og tryk ned på betjeningshåndtaget (D), indtil det låses. Tryk inden for 2 sek. Afrimningsknappen (B). Afrimningslyset er tændt, mens afrimningsfunktionen er i brug, og ristetiden forlænges automatisk. Hold altid øje med brødet.

BRUG AF STOP-KNAPPEN

Ristningen kan til enhver tid stoppes ved tryk på stopknappen (C).

BRUG AF RACKET

Skub løfteknappen (G) for at løfte det integrerede opvarmningsstativ (F).

Lad boller og croissanter varme på stativet (F).

Drej knappen (A) til niveau 1.5.

Tryk ned kontrolhåndtaget (D), indtil det låses.

BRUG AF LEDNINGSBEHOLDEREN

Du kan gemme overskydende netledning (K) ved at vikle den rundt i ledningsopbevaringen (I) i bunden.

RENGØRING OG VEDLIGEHOLD-ELSE

Tag altid stikket ud af stikkontakten, lad brødristeren afkøle grundigt inden rengøring.

For at rengøre indersiden skal du vende brødristeren på hovedet over vasken og ryste den forsigtigt. Lad brødristeren afkøle grundigt efter ristning, og skub derefter krummebakken (H) ud og tøm den.

Brug en blød, fugtig klud til at tørre ydersiden af brødristeren og tør med en blød, tør klud.

Brug aldrig kemikalier, ståluld eller slibemidler til at rengøre ydersiden af brødristeren.

Dyp ikke din brødrister i vand.

Brug ikke skarpe eller spidse genstande til rengøring af indersiden, da dette vil skade varmeelementet.

Sæt aldrig metalgenstande eller fingrene i ristesporerne.

Eventuel anden service bør udføres af en autoriseret servicerepræsentant.

HINTS OG TIPS TIL BEDRE RISTNING

For de bedste resultater anvendes brødskiver med lige tykkelse, størrelse og friskhed. Vælg en lavere indstilling hvis:

a) brug af gammelt brød (ristes hurtigere end frisk brød)

b) brug af tyndt brød (ristes hurtigere end tykt brød)

For at holde brød som muffins og bagels varme skub knappen op for at løfte racket og lægge brød øverst.

For at opnå jævn ristning anbefaler vi mindst 30 sekunder mellem hver ristning, så kontrollen automatisk kan nulstilles.

Brug ikke meget tynde eller knækkede brødstykker.

Indsæt ikke fødevarer, der kan dryppe under ristningsprocessen. Ud over at gøre rengøringsproceduren vanskeligere kan det være en potentiel brandfare. Det er også meget vigtigt at rengøre krummebakken før hver brug.

Indsæt ikke (med magt) fødevarer, der er for store til slots.

Brug aldrig gaffler eller andre redskaber i brødristeren for at fjerne brød, da det kan beskadige apparatets varmelegemer. Tag stikket ud af stikkontakten, og vend apparatet og ryst det forsigtigt for at fjerne de fastlåste genstande.

TEKNISKE SPECIFIKATIONER

TEKNISK DATA

Nominal spænding EUROPA	220–240 V~ 50-60 Hz
Nominal spænding USA	120 V~ 60 Hz
Nominal effekt EUROPA	800 Watt
Nominal effekt USA	750 Watt
Ledningslængde	ca. 100 cm / 39.37 in
Slidsstørrelse (L/W)	ca. 13.3 cm / 3.5 cm - 5.2 in / 1.4 in

PRODUCENT GARANTI FOR EU & CH.

Garanti: BODUM® AG, Schweiz, garanterer BISTRO Brødrister i en periode på to år fra datoen for det oprindelige køb mod defekte materialer og funktionsfejl, som kan spores tilbage til fejl i design eller fremstilling. Reparationer udføres gratis, hvis alle garantibetingelser er opfyldt. Refusioner er ikke tilgængelige.

Garant: BODUM® (Schweiz) AG, Kantonsstrasse 100, Postfach 463, 6234 Triengen.

Garantibetingelser: Et garanticertifikat skal udfyldes af sælgeren på købstidspunktet. Du skal præsentere garantibeviset for at få garantiservice. Skulle din BODUM® produkt kræve garantiservice, skal du kontakte din BODUM® forhandler, en BODUM® butik, dit lands BODUM® forhandler, eller besøg www.bodum.com.

BODUM® vil ikke give garanti for skader som følge af u hensigtsmæssig brug, forkert håndtering, normalt slitage, mangelfuld eller forkert vedligeholdelse eller pleje, forkert betjening eller brug af apparatet af uautoriserede personer.

Denne producentgaranti påvirker ikke dine lovmæssige rettigheder i henhold til gældende nationale love i kraft, eller din ret mod forhandleren i forbindelse med salgs-/ købekontrakt.

MILJØVENLIG BORTSKAFFELSE

Det er ulovligt at bortskaffe elektriske apparater, der er defekte eller forældede sammen med almindeligt affald. De skal bortskaffes særskilt. Forbrugeren har mulighed for at efterlade sådanne anordninger på genbrugsstationer gratis. Ejere af sådanne enheder er påkrævet for at bringe dem til indsamlingssteder eller sætte dem ud, når de respektive samlinger finder sted. Ved at gøre denne mindre personlig indsats, er du sikker på, at værdifulde råvarer genanvendes og forureninger håndteres korrekt.

ESPAÑOL

¡Enhorabuena! Ya puede comenzar a disfrutar de su tostadora BISTRO para 2 rebanadas de BODUM®. Antes de utilizar la tostadora, lea estas instrucciones cuidadosamente.

ADVERTENCIAS IMPORTANTES DE SEGURIDAD

Cuando se utilizan aparatos eléctricos, siempre se deben tomar unas precauciones básicas de seguridad, entre las que se incluyen las siguientes:

- Lea todas las instrucciones.
- La bandeja recogemigas (H) debe vaciarse regularmente, ya que la acumulación de migas supone un riesgo potencial de incendio. Después del tostado, deje que la tostadora se enfríe del todo y, posteriormente, extraiga la bandeja recogemigas (H) y vacíela.
- Antes de utilizar este electrodoméstico por primera vez, lea todas las instrucciones. El incumplimiento de las instrucciones y de las indicaciones de seguridad puede ocasionar situaciones peligrosas.
- Después de desembalar el aparato, compruebe que este no esté dañado. En caso de duda, no lo utilice, póngase en contacto con su distribuidor.
- Mantenga los materiales del embalaje (cartón, bolsas de plástico, etc.) fuera del alcance de los niños (peligro de asfixia o daño).
- Este electrodoméstico está diseñado para un uso exclusivamente doméstico. No lo utilice al aire libre. No lo coloque sobre un quemador de gas o eléctrico caliente ni cerca de uno, ni tampoco en un horno caliente.

- El fabricante rechaza cualquier tipo de responsabilidad relacionada con daños o lesiones derivados de un uso inadecuado o irrazonable. No utilice el electrodoméstico para un uso diferente al previsto.
- Este electrodoméstico lo pueden utilizar niños mayores de 8 años, personas con capacidades físicas, sensoriales o mentales reducidas, o personas sin experiencia o conocimientos, siempre que lo hagan bajo supervisión o se les hayan dado instrucciones acerca del uso del aparato de forma segura y entiendan los riesgos existentes. Los niños no deben jugar con el aparato. Las tareas de limpieza y mantenimiento por parte del usuario no deben realizarlas niños, a menos que sean mayores de 8 años y lo hagan bajo supervisión.
- Mantenga el aparato y su cable fuera del alcance de los niños menores de 8 años. Es necesario vigilar de cerca a los niños cuando utilicen electrodomésticos o cuando estos se utilicen cerca de ellos.
- Si el cable de alimentación está averiado, debe ser reemplazado por el fabricante, su agente de servicio u otra persona con una cualificación similar para prevenir riesgos.
- Nunca toque el aparato con las manos mojadas o húmedas. No toque el cable de alimentación ni el enchufe con las manos mojadas. Desenchufe siempre el aparato sujetando el enchufe, no el cable. No deje que el cable cuelgue del borde de la mesa o de la encimera ni que toque superficies calientes. No utilice ningún electrodoméstico con un cable o un enchufe averiados. Tampoco lo utilice si el electrodoméstico ha funcionado mal otras veces o ha sufrido cualquier tipo de daño.
- Para evitar riesgos, devuelva el electrodoméstico al centro de servicio autorizado más cercano para su examen, reparación o ajuste.

- El uso de cualquier accesorio no recomendado por el fabricante del electrodoméstico puede provocar incendios, descargas eléctricas o daños a personas.
- En caso de fallo o mal funcionamiento, apague el electrodoméstico; no intente repararlo usted mismo. Si necesita reparar el electrodoméstico, llévelo exclusivamente a un taller de servicio al cliente autorizado por el fabricante. El incumplimiento de las indicaciones de seguridad anteriores puede comprometer la seguridad del electrodoméstico.
- Nunca intente cambiar el cable de alimentación del electrodoméstico, ya que se necesitan herramientas especiales. Para garantizar la seguridad del electrodoméstico en todo momento, si necesita reparar o cambiar el cable, hágalo exclusivamente en un taller de servicio al cliente autorizado por el fabricante.
- Desenchúfelo de la toma de corriente cuando no lo esté utilizando y antes de limpiarlo. Deje que se enfríe antes de poner o quitar piezas. Nunca sumerja el cable, el enchufe ni ninguna otra parte del electrodoméstico en agua: límpielo únicamente con un paño húmedo. Recuerde que es un aparato eléctrico.
- Para desconectarlo, sitúe cualquiera de los controles en posición de «apagado» y después desenchufe el aparato de la toma de corriente.
- Para evitar incendios, descargas eléctricas y daños, no sumerja el cable, los enchufes ni el cuerpo del aparato en agua ni en ningún otro líquido.
- La superficie externa puede calentarse cuando el electrodoméstico está en funcionamiento.
- Cuando el aparato esté enchufado a la toma de corriente y mientras esté encendido, nunca coloque las manos en las ranuras donde se tuesta el pan.

- No introduzca utensilios ni alimentos demasiado grandes o cubiertos con papel de aluminio en la tostadora, ya que podrían provocar incendios o descargas eléctricas.
- No introduzca nunca en las ranuras objetos punzantes ni abrasivos, ya que podrían provocar daños.
- Las partes laterales de la tostadora y las zonas que se encuentran alrededor de las ranuras para el pan se calientan mucho durante el uso; el manejo de la tostadora debe realizarse tocando únicamente el botón y los asideros de plástico.
- No cubra el aparato mientras se esté utilizando.
- Considerando el previsible uso indebido (tostar rebanadas de pan pequeñas), el usuario debe ser consciente de que sacar el pan conlleva el riesgo de quemarse.
- No enrolle el cable de alimentación alrededor del cuerpo de la tostadora durante o después de su uso. La zona destinada a guardar el cable se encuentra en la parte inferior de la tostadora.
- Puede producirse un incendio si las tostadoras están cubiertas o en contacto con material inflamable (como por ejemplo, cortinas, paredes y otros materiales similares) cuando están en funcionamiento.
- No intente sacar los alimentos cuando la tostadora esté enchufada.
- El pan puede quemarse, por lo tanto, no utilice la tostadora cerca o debajo de material inflamable, como pueden ser las cortinas. La tostadora debe vigilarse cuando se esté utilizando.
- Este dispositivo solo debe utilizarse en entornos domésticos o similares, como pueden ser:
 - zonas de cocina destinadas al personal de tiendas, oficinas u otros entornos laborales;
 - casas de campo;

- hoteles, moteles y otros entornos residenciales que pongan a disposición de los clientes estos electrodomésticos;
 - alojamientos en los que se ofrezca también desayuno.
- Estos electrodomésticos no están diseñados para accionarse por medio de un temporizador externo o un sistema de control remoto independiente.
- No toque las superficies calientes. Utilice los asideros o los mandos.
- **PRECAUCIÓN:** ¡Tenga cuidado con las superficies calientes! El contacto con superficies calientes puede causar quemaduras.
- **GUARDE ESTAS INSTRUCCIONES.**

**Guarde estas
instrucciones de uso
como referencia futura.
USO EXCLUSIVO
DOMÉSTICO**

INSTALACIÓN

Coloque el electrodoméstico sobre una superficie estable y plana que no esté caliente ni se encuentre cerca de una fuente de calor. La superficie debe estar seca. Mantenga el electrodoméstico y su cable fuera del alcance de los niños.

Asegúrese de que el voltaje indicado en la placa de características del electrodoméstico coincida con la tensión de la red eléctrica de su zona. Conecte el aparato únicamente a una toma de corriente conectada

a tierra con una potencia mínima de 5 A europeos u 8 A estadounidenses. (Utilice un dispositivo de corriente residual [RCD] o consulte a un electricista). Mientras el electrodoméstico esté en funcionamiento, el enchufe de alimentación debe estar accesible en caso de emergencia. El fabricante rechaza cualquier responsabilidad derivada de accidentes causados por una toma de tierra del electrodoméstico defectuosa o inexistente.

Si la toma de corriente no es adecuada para introducir el enchufe de su electrodoméstico, haga que un electricista autorizado la cambie.

UTILIZACIÓN POR PRIMERA VEZ

Desempaquete con cuidado la tostadora y elimine todo el material del embalaje.

Para eliminar el olor, antes de utilizar la tostadora por primera vez, enciéndala sin introducir pan dentro durante al menos 5 minutos. Asegúrese de que haya suficiente ventilación en la habitación.

Se debe usar un cable de alimentación corto para reducir el riesgo de enredarse o tropezarse con él.

Hay disponibles cables de alimentación desmontables más largos o cables de extensión de 3 hilos con toma de tierra que se pueden utilizar si se hace con cuidado.

Si se utiliza un cable de extensión:

1. Los valores eléctricos nominales del cable de extensión debe ser al menos iguales que los del electrodoméstico.
2. Los cables largos deben colocarse de modo que no cuelguen de la encimera ni de la mesa, ya que los niños podrían tirar de ellos o tropezarse sin querer.

UTILIZACIÓN DE LA TOSTADORA

Asegúrese de que la palanca de control (D) esté levantada. Enchufe (K) a una toma de corriente adecuada.

Introduzca hasta dos rebanadas de pan en las ranuras de tostado (E).

Gire el control de intensidad del tostado (A) hasta el valor que desee. (1 = menos tostado, 5 = más tostado)

Presione la palanca de control (D) hasta que se bloquee.

Una vez que se haya alcanzado el nivel de tostado elegido, la tostada se levantará automáticamente y estará lista para sacarse de la ranura.

Si las primeras rebanadas no se han tostado lo suficiente, seleccione un valor más alto (A) la próxima vez.

Si desea interrumpir el proceso de tostado, presione el botón de parada (C) en cualquier momento para detenerlo.

UTILIZACIÓN DEL BOTÓN DE DESCONGELACIÓN

Cuando utilice pan sacado del congelador, coloque el control de tostado en la posición deseada y presione hacia abajo la palanca de control (D) hasta que se bloquee. Presione el botón de descongelación (B) en el plazo de 2 segundos. La luz de descongelación permanecerá encendida mientras se usa la función de descongelación y el tiempo de tostado se prolongará automáticamente. No pierda de vista el pan para evitar que se queme.

UTILIZACIÓN DEL BOTÓN DE PARADA

Presione el botón de parada (C) en cualquier momento para detener el proceso de tostado.

UTILIZACIÓN DE LA REJILLA

Deslice el botón de elevación (G) para levantar la rejilla de calentamiento integrada (F).

Coloque los bollos o cruasanes que desee calentar en la rejilla (F).

Gire el control (A) hasta el valor 1.5.

Presione la palanca de control (D) hasta que se bloquee.

UTILIZACIÓN DEL ESPACIO DE ALMACENAMIENTO PARA EL CABLE

Puede almacenar la parte sobrante del cable de alimentación (K) enrollándola alrededor del espacio de almacenamiento para el cable (I) que se encuentra en la base.

LIMPIEZA Y MANTENIMIENTO

Retire siempre el enchufe de la toma de corriente y deje que la tostadora se enfríe completamente antes de limpiarla.

Para limpiar el interior, coloque la tostadora boca abajo sobre el fregadero y agítela suavemente. Después de tostar, deje que la tostadora se enfríe completamente y, después, extraiga la bandeja recogemigas (H) y vacíela.

Utilice un paño suave humedecido para limpiar la parte exterior de la tostadora y séquela con un paño suave y seco.

No utilice nunca productos químicos, lana de acero ni agentes abrasivos para limpiar la parte externa de la tostadora.

No sumerja la tostadora en agua.

No utilice objetos afilados ni puntiagudos para limpiar el interior, ya que podría dañar la resistencia.

No introduzca nunca objetos metálicos ni sus dedos en las ranuras de tostado.

Cualquier otro servicio debe llevarse a cabo por un representante del servicio autorizado.

CONSEJOS Y TRUCOS PARA UN MEJOR TOSTADO

Para obtener los mejores resultados, utilice rebanadas de pan de grosor, tamaño y frescura uniformes. Seleccione un valor más bajo si:

- Utiliza pan duro (se tuesta más rápido que el pan fresco).
- Utiliza pan fino (se tuesta más rápido que el pan grueso).

Para mantener calientes alimentos como muffins, bagels o panecillos, deslice el botón para levantar la rejilla y coloque los productos en la parte superior.

Para lograr un tostado uniforme, sugerimos un mínimo de 30 segundos entre cada tostado para permitir que el control se restablezca automáticamente.

No introduzca rebanadas de pan muy finas o rotas.

No introduzca alimentos que puedan gotear durante el proceso de tostado. Además de dificultar el proceso de limpieza, existe el riesgo de que se produzca un incendio. También es muy importante limpiar la bandeja recogemigas antes de cada uso.

No introduzca (a la fuerza) alimentos que sean demasiado grandes para las ranuras.

No introduzca tenedores ni otros utensilios en la tostadora para extraer el pan, ya que puede dañar las bobinas de resistencia del electrodoméstico. Retire el enchufe de la toma de corriente y gire el aparato, agitándolo suavemente para extraer los elementos alojados.

ESPECIFICACIONES TÉCNICAS

DATOS TÉCNICOS

Tensión nominal EUROPA	220-240 V- 50-60 Hz
Tensión nominal EE. UU.	120 V- 60 Hz
Potencia nominal EUROPA	800 Vatios
Potencia nominal EE. UU	750 Vatios
Longitud del cable	aprox. 100 cm / 39.37 pulgadas
Tamaño de la ranura (L/A)	aprox. 13.3 cm / 3.5 cm - 5.2 pulgadas / 1.4 pulgadas

CERTIFICADO DE GARANTÍA EU, USA & CAN.

Garantía: BODUM® AG, Suiza, ofrece una garantía de dos años para la tostadora BISTRO durante un periodo de dos años a partir de la fecha de compra original en cuanto a materiales defectuosos y mal funcionamiento debido a defectos de diseño o fabricación. Las reparaciones se llevarán a cabo de forma gratuita si se cumplen todas las condiciones de la garantía. No se efectúan reembolsos.

Garante: BODUM® (Suiza) AG, Kantonsstrasse 100, código postal 463, 6234 Triengen.

Condiciones de garantía: el certificado de garantía (estas instrucciones de uso) debe ser completado por el vendedor al momento de la venta. Al momento de hacer uso de la garantía se debe presentar este certificado. Para ello por favor póngase en contacto con su comerciante BODUM®, un centro BODUM® o con el representante responsable en su país o contáctenos vía www.bodum.com.

Esta garantía no rige si los defectos del artefacto se deben a causa de un manejo indebido, al desgaste usual, a un mal cuidado y/o a la inobservancia de estas instrucciones de funcionamiento.

Además de los derechos de garantía Ud. goza de los derechos legales. En especial no se limitan los derechos legales del consumidor que le corresponden con respecto a su parte contractual.

DESECHO ECOLÓGICO



Los electrodomésticos viejos ya no pueden ser desechados con el resto de la basura, sino que se deben desechar por separado. La entrega en centros de recolección comunal por parte de personas privadas no tiene costo alguno. Los propietarios de electrodomésticos viejos están obligados a entregarlos en dichos centros de recolección o algún sitio similar. Con esta pequeña contribución personal está colaborando para que se puedan reciclar valiosos materiales y para que los materiales dañinos puedan tratarse como corresponde.

Complimenti! Può essere ben fiera di essere la proprietaria del tostapane a 2 fessure BODUM® BISTRO. Prima di utilizzare il tostapane, la preghiamo di leggere attentamente queste istruzioni.

IMPORTANTI AVVISI PER LA SICUREZZA

È importante adottare sempre le basilari precauzioni di sicurezza quando si utilizzano elettrodomestici, come:

- Leggere tutte le istruzioni.
- Svuotare periodicamente il vassoio raccogli briciole (H), in quanto un numero eccessivo di queste ultime potrebbe rappresentare un rischio di incendio; dopo la tostatura, lasciare raffreddare completamente il tostapane, quindi estrarre il vassoio raccogli briciole (H) e svuotarlo.
- Prima di utilizzare l'apparecchio per la prima volta, leggere tutte le istruzioni; la mancata osservanza delle istruzioni e delle note sulla sicurezza potrebbe causare situazioni pericolose.
- Dopo aver disimballato l'apparecchio, controllare se presenta danni; in caso di dubbio, non utilizzarlo e contattare il rivenditore;
- Tenere i materiali di imballaggio (cartone, buste di plastica, ecc.) fuori dalla portata dei bambini (pericolo di soffocamento o lesioni);
- Questo apparecchio è progettato esclusivamente per uso domestico; non usare all'aperto; non collocare sopra o vicino a un fornello a gas o elettrico caldo o in un forno riscaldato;

- Il produttore declina ogni responsabilità per danni o lesioni causati da un uso improprio o irragionevole; non utilizzare l'apparecchio per altri scopi al di fuori di quelli previsti;
- Questo apparecchio può essere utilizzato da bambini di età pari o superiore a 8 anni e da persone con ridotte capacità fisiche, sensoriali o mentali o con poca esperienza e conoscenza soltanto se sotto supervisione o in seguito a chiare istruzioni su come utilizzare l'apparecchio in modo sicuro e comprendendo i rischi coinvolti; non lasciare giocare i bambini con l'apparecchio; non lasciare che i bambini effettuino la pulizia e la manutenzione, a meno che non abbiano più di 8 anni e siano sotto la supervisione di un adulto;
- Tenere l'apparecchio e il suo cavo fuori dalla portata dei bambini di età inferiore a 8 anni; è necessaria una stretta supervisione quando qualsiasi apparecchio è utilizzato da o vicino a bambini;
- Se il cavo di alimentazione è danneggiato, deve essere sostituito dal produttore, da un centro di assistenza o da personale qualificato per evitare rischi;
- Non toccare mai l'apparecchio con mani umide o bagnate; non toccare il cavo di alimentazione o la spina con le mani bagnate; scollegare sempre l'apparecchio tenendo la spina, non il cavo; non lasciare che il cavo penda dal bordo del tavolo o piano di lavoro o che tocchi superfici calde; non utilizzare l'apparecchio se il cavo o la spina sono danneggiati, in seguito a malfunzionamenti o se è stato danneggiato in qualsiasi modo;
- Al fine di evitare rischi, restituire l'apparecchio al centro di assistenza autorizzato più vicino per controlli, riparazioni o regolazioni;
- L'utilizzo di qualsiasi accessorio non raccomandato dal produttore dell'apparecchio può provocare incendi, scosse o lesioni alle persone;

- In caso di guasto o malfunzionamento, spegnere l'apparecchio; non tentare di ripararlo da soli; far eseguire le riparazioni all'apparecchio solo da un'officina del servizio clienti autorizzata dal produttore; il mancato rispetto delle note di sicurezza sopra riportate può compromettere la sicurezza dell'apparecchio;
- Non tentare mai di sostituire il cavo di alimentazione dell'apparecchio poiché sono necessari attrezzi speciali; per garantire la sicurezza continua dell'apparecchio, se il cavo deve essere riparato o sostituito, assicurarsi che venga fatto esclusivamente da un'officina del servizio clienti autorizzata dal produttore;
- Scollegare dalla presa dopo l'uso e prima della pulizia. lasciare raffreddare prima di mettere o togliere componenti; non immergere mai il cavo, la spina o qualsiasi altra parte dell'apparecchio in acqua; pulire l'apparecchio solo con un panno umido; tenere sempre a mente che questo è un elettrodomestico;
- Prima di scollegare l'apparecchio, ruotare tutti i comandi su "spento", quindi rimuovere la spina dalla presa.
- Per evitare rischi di incendio, scosse elettriche e lesioni, non immergere il cavo, le spine o l'apparecchio stesso in acqua o altri liquidi;
- La superficie esterna dell'apparecchio potrebbe riscaldarsi quando quest'ultimo è in funzione;
- Non mettere mai le mani nelle fessure per tostare il pane quando l'apparecchio è collegato alla presa elettrica ed è in funzione;
- Non inserire alimenti troppo grandi coperti di carta stagnola o utensili nel tostapane poiché potrebbero comportare rischi di incendio o scosse elettriche;
- Non inserire mai oggetti taglienti o abrasivi nelle fessure, poiché ciò potrebbe causare danni;

- I lati del tostapane e le zone attorno alle fessure per la tostatura diventano molto calde durante l'uso, quindi limitarsi a toccare solo il pulsante di plastica e le maniglie;
- Non coprire l'apparecchio mentre è in uso;
- In vista di un prevedibile uso scorretto (tostatura di fette di pane piccole), l'utente deve essere informato del rischio di ustioni al momento dell'estrazione;
- Non avvolgere il cavo di alimentazione intorno al tostapane durante o dopo l'uso; la base del tostapane contiene uno spazio apposito dove riporre il cavo;
- Materiali infiammabili, quali tende, tendaggi, pareti e simili, che coprono o che sono in contatto col tostapane mentre è in funzione potrebbero prendere fuoco;
- Non tentare di rimuovere gli alimenti incastrati mentre il tostapane è collegato alla presa elettrica;
- Il pane potrebbe bruciare, quindi non utilizzare il tostapane vicino o sotto a materiali che potrebbero prendere fuoco, come le tende; tenere sotto controllo il tostapane mentre è in funzione;
- Questo apparecchio è destinato all'uso in ambito domestico e in situazioni analoghe, quali:
 - da parte del personale di negozi, uffici e altri ambienti di lavoro in aree destinate alla cucina;
 - cascate;
 - da parte dei clienti di alberghi, motel e altri ambienti di tipo residenziale;
 - bed and breakfast;
- Non utilizzare timer esterni o sistemi di controllo remoti separati per controllare l'apparecchio;
- Non toccare le superfici calde; usare le maniglie o le manopole;

- **ATTENZIONE:** fare molta attenzione alle superfici calde! Le superfici calde possono causare ustioni.
- **CONSERVI QUESTE ISTRUZIONI.**

Metta da parte queste istruzioni per riferimento futuro.

SOLO PER USO DOMESTICO

INSTALLAZIONE

Posizionare l'apparecchio su una superficie piana stabile che non sia né calda né vicino a una fonte di calore. La superficie deve essere asciutta. Tenere l'apparecchio e il cavo di alimentazione fuori dalla portata dei bambini.

Assicurarsi che la tensione indicata sulla targhetta di identificazione dell'apparecchio corrisponda alla tensione della corrente nella propria area. Collegare l'apparecchio soltanto a una presa di corrente con messa a terra adeguata e un'uscita minima di 5A europei/8A US. (Utilizzare un dispositivo salvavita o chiedere l'aiuto di un elettricista). Mentre l'apparecchio è in uso, la spina deve essere accessibile in caso di emergenza. Il costruttore declina ogni responsabilità per incidenti causati da messa a terra difettosa o mancante dell'apparecchio.

Se la presa di corrente non è adatta per la spina dell'apparecchio, farla cambiare da un elettricista autorizzato.

PRIMO UTILIZZO

Disimballare con cura il tostapane e rimuovere tutto il materiale di imballaggio.

Prima di utilizzarlo per la prima volta, accendere il tostapane senza nulla all'interno per almeno 5 minuti, così da eliminare l'odore di nuovo. Assicurarsi che la stanza sia ben ventilata.

Utilizzare un cavo di alimentazione corto per ridurre i rischi legati all'aggrovigliamento e per evitare di inciampare su un cavo più lungo.

Sono disponibili prolunghie (cavi di alimentazione staccabili o) a 3 fili con messa a terra che possono essere utilizzate con le dovute cautele.

Se viene utilizzata una prolunga,

1. i valori elettrici nominali del cavo di prolunga devono essere almeno pari a quello dell'elettrodomestico e
2. il cavo più lungo deve essere sistemato in modo che non penda dal ripiano o dal tavolo, in modo tale da non poter essere tirato dai bambini o da poterci inciampare involontariamente.

UTILIZZO DEL TOSTAPANE

Assicurarsi che la leva di comando (D) sia sollevata.

Inserire la spina (K) in una presa di corrente adeguata.

Inserire una o due fette di pane nelle apposite fessure per la tostatura (E).

Ruotare la manopola per la regolazione della doratura (A) sul valore desiderato. (1=più chiara, 5=più scura)

Premere verso il basso la leva di comando (D) finché non si blocca.

Una volta raggiunto il livello di doratura prescelto, il toast si solleverà automaticamente, pronto per essere rimosso dalle fessure.

Se le prime fette non sono sufficientemente dorate, selezionare un'impostazione più alta (A) la volta successiva.

Se si desidera interrompere la tostatura, è sufficiente premere il pulsante di arresto (C).

UTILIZZO DEL TASTO SCONGELAMENTO

Se si utilizza pane preso direttamente dal freezer, impostare il controllo della doratura sulla posizione desiderata e premere la leva di comando (D) finché non si blocca. Premere entro 2 secondi il tasto di scongelamento (B). La

spia di scongelamento rimarrà accesa mentre la funzione è in uso e il tempo di tostatura verrà automaticamente esteso. Tenere sempre d'occhio il pane per evitare che bruci.

UTILIZZO DEL PULSANTE DI ARRESTO

Premere il pulsante di arresto (C) in qualsiasi momento per interrompere la tostatura.

UTILIZZO DELLA GRIGLIA

Far scorrere il pulsante di sollevamento (G) per sollevare la griglia di riscaldamento integrata (F).

Posizionare i panini e i croissant sulla griglia per farli riscaldare (F).

Ruotare la manopola (A) su 1,5.

Premere verso il basso la leva di comando (D) finché non si blocca.

SISTEMAZIONE DEL CAVO

È possibile sistemare il cavo di alimentazione eccedente (K) avvolgendolo attorno all'alloggiamento del cavo stesso (I) nella base del tostapane.

PULIZIA E MANUTENZIONE

Rimuovere sempre la spina dalla presa di corrente e lasciar raffreddare completamente il tostapane prima di pulirlo.

Per pulire l'interno, capovolgere il tostapane sul lavandino e agitare delicatamente. Dopo la tostatura, lasciare raffreddare completamente il tostapane, quindi estrarre il vassoio raccogli briciole (H) e svuotarlo.

Utilizzare un panno morbido inumidito per pulire la parte esterna del tostapane e asciugare con un panno morbido e asciutto.

Non utilizzare mai prodotti chimici, pagliette o agenti abrasivi per pulire l'esterno del tostapane.

Non immergere il tostapane in acqua.

Non utilizzare oggetti taglienti o appuntiti per pulire l'interno poiché ciò danneggerebbe l'elemento riscaldante.

Non mettere mai oggetti metallici o le dita nelle fessure per la tostatura.

Qualsiasi altra manutenzione deve essere eseguita da un rappresentante dell'assistenza autorizzato.

SUGGERIMENTI E CONSIGLI PER TOSTARE MEGLIO

Per risultati ottimali utilizzare fette di pane di spessore, dimensioni e freschezza uniformi. Selezionare un'impostazione inferiore se:

a) si utilizza pane raffermo (tosta più velocemente del pane fresco)

b) si utilizza pane sottile (tosta più velocemente del pane spesso)

Per tenere al caldo alimenti come muffin, focaccine e bagel caldi, far scorrere il pulsante per sollevare la griglia e posizionarli sopra.

Per ottenere una doratura uniforme, suggeriamo di attendere almeno 30 secondi tra una tostatura e l'altra per consentire il ripristino automatico del controllo.

Non usare fette di pane molto sottili o rotte.

Non inserire altri alimenti che potrebbero gocciolare durante il processo di tostatura. Oltre a rendere più difficile la procedura di pulizia, potrebbero diventare dei potenziali rischi di incendio. È inoltre molto importante pulire il vassoio raccogli briciole prima di ogni utilizzo.

Non inserire (con la forza) alimenti troppo grandi per le fessure.

Non inserire forchette o altri utensili nel tostapane per rimuovere il pane, poiché potrebbero danneggiare le resistenze dell'apparecchio. Togliere la spina dalla presa di corrente e capovolgere l'apparecchio, agitando delicatamente per rimuovere ciò che vi è rimasto all'interno.

SPECIFICHE TECNICHE

DATI TECNICI

Tensione nominale EUROPA	220-240 V~ 50-60 Hz
Tensione nominale USA	120 V~ 60 Hz
Potenza nominale EUROPA	800 Watt
Potenza nominale USA	750 Watt
Lunghezza del cavo	circa 100 cm / 39.37 pollici
Dimensioni della fessura (L/W)	circa 13.3 cm / 3.5 cm - 5.2 pollici / 1.4 pollici

GARANZIA DEL PRODUTTORE PER EU & CH.

Garanzia: BODUM® AG, Svizzera, garantisce il tostapane BISTRO per un periodo di due anni dalla data di acquisto originale contro materiali difettosi e malfunzionamenti che possono essere ricondotti a difetti di design o fabbricazione. Le riparazioni vengono eseguite gratuitamente se tutte le condizioni di garanzia sono soddisfatte. Non sono previsti rimborsi.

Garante: BODUM® (Suiza) AG, Kantonsstrasse 100, código postal 463, 6234 Triengen.

Condizioni di garanzia: Il certificato di garanzia deve essere completato dal venditore al momento dell'acquisto. Bisogna presentare il certificato di garanzia per ottenere l'assistenza. Se il vostro prodotto BODUM® dovesse necessitare di assistenza in garanzia, si prega di contattare il proprio rivenditore BODUM®, un negozio BODUM®, il distributore BODUM® del proprio paese, o visitare www.bodum.com.

BODUM® non fornirà garanzia per danni derivanti da uso inappropriato, utilizzo improprio, normali danni da usura, manutenzione e cura inadeguate o scorrette, funzionamento o uso non corretto del dispositivo da parte di persone non autorizzate.

Questa garanzia del produttore non pregiudica i diritti legali previsti dalle leggi nazionali vigenti, né il vostro diritto nei confronti del rivenditore derivante dal relativo contratto di vendita/acquisto.

SMALTIMENTO NEL RISPETTO DELL'AMBIENTE

È attualmente illegale lo smaltimento di dispositivi elettrici difettosi o obsoleti insieme ai rifiuti ordinari. Tali dispositivi devono essere smaltiti separatamente. I consumatori hanno la possibilità di depositarli presso i centri di raccolta del comune gratuitamente. I proprietari di tali dispositivi sono tenuti a portarli presso i siti di raccolta o metterli fuori quando hanno luogo le relative raccolte. Con questo piccolo sforzo personale, darete il vostro contributo per assicurare che beni preziosi vengano riciclati e i contaminanti vengano gestiti in modo appropriato.

NEDERLANDS

Hartelijk gefeliciteerd! U bent nu de trotse eigenaar van een BISTRO-broodrooster, 2 sneetjes van BODUM®. Lees deze instructies zorgvuldig door voordat u het broodrooster gebruikt.

NL

BELANGRIJKE VEILIGHEIDSWAARSCHUWINGEN

Bij het gebruik van elektrische apparaten moeten altijd basis veiligheidsmaatregelen in acht worden genomen, waaronder:

- Lees alle instructies.
- De kruimellade (H) moet regelmatig worden geleegd, omdat een opeenhoping van kruimels een mogelijk brandgevaar vormt. Na het roosteren het broodrooster goed laten afkoelen en schuif daarna de kruimellade (H) uit en maak de lade leeg.
- Lees alle instructies voordat u dit apparaat voor de eerste keer gebruikt. Als u de instructies en veiligheidsvoorschriften niet in acht neemt, kan dit tot gevaarlijke situaties leiden.
- Controleer na het uitpakken van het apparaat of het apparaat beschadigd is. Bij twijfel het apparaat niet gebruiken en neem contact op met uw leverancier.
- Bewaar verpakkingsmaterialen (karton, plastic zakken enz.) buiten het bereik van kinderen (wegens verstikkingsgevaar of mogelijk letsel).
- Dit apparaat is uitsluitend ontworpen voor huishoudelijk gebruik. Niet buitenshuis gebruiken. Niet op, of in de buurt van, een heet fornuis of in een hete oven plaatsen.

- De fabrikant accepteert geen enkele aansprakelijkheid voor schade of letsel dat is veroorzaakt door verkeerd of onredelijk gebruik. Gebruik het apparaat niet voor andere toepassingen dan waar het apparaat voor bedoeld is.
- Dit apparaat kan worden gebruikt door kinderen van 8 jaar en ouder, personen met verminderde fysieke, sensorische of mentale capaciteiten of door mensen met gebrek aan ervaring en kennis, als zij op een veilige manier onder toezicht staan of instructies hebben gekregen over het gebruik van het apparaat en de gevaren begrijpen die bij het gebruik zijn betrokken. Kinderen mogen niet met het apparaat spelen. Reiniging en gebruikersonderhoud mag niet door kinderen worden gedaan, tenzij ze ouder zijn dan 8 jaar en onder toezicht staan.
- Houd het apparaat en de stroomkabel buiten het bereik van kinderen die jonger dan 8 jaar zijn. U dient scherp toezicht te houden wanneer een apparaat door of in de buurt van kinderen wordt gebruikt.
- Als het netsnoer is beschadigd, moet deze om gevaarlijke situaties te voorkomen door de fabrikant, diens onderhoudsvertegenwoordiger of door een persoon met een soortgelijke kwalificatie worden vervangen.
- Raak het apparaat nooit aan met vochtige of natte handen. Raak het netsnoer of de stekker niet aan met natte handen. Verwijder de stekker van het apparaat altijd uit het stopcontact door de stekker vast te houden en niet door het snoer vast te houden. Laat het snoer niet over de rand van een tafel of aanrecht hangen en zorg ervoor dat deze niet in aanraking met hete oppervlakken komt. Gebruik het apparaat niet als het netsnoer of de stekker beschadigd is, het apparaat niet naar behoren functioneert of op enigerlei wijze is beschadigd.
- Om gevaar te voorkomen, dient u het apparaat voor onderzoek, reparatie of afstelling naar het dichtstbijzijnde erkende servicecentrum te brengen.

- Gebruik van een onderdeel dat niet wordt aanbevolen door de fabrikant van het apparaat kan leiden tot brandgevaar, elektrische schokken of lichamelijk letsel.
- Schakel het apparaat uit als het apparaat niet naar behoren werkt; probeer het apparaat niet zelf te repareren. Laat reparaties aan het apparaat alleen uitvoeren door de klantenservice van een door de fabrikant erkende werkplaats. Het niet naleven van de bovenstaande veiligheidsvoorschriften kan ertoe leiden dat het apparaat niet op een veilige manier kan worden gebruikt.
- Probeer nooit het netsnoer van het apparaat te vervangen, aangezien hiervoor speciale gereedschappen nodig zijn. Om veilig gebruik van het apparaat blijvend te garanderen, dient het vervangen of repareren van de kabel uitsluitend te worden uitgevoerd door de klantenservice van een door de fabrikant erkende werkplaats.
- Na gebruik en voordat u het apparaat schoonmaakt, dient u de stekker uit het stopcontact te verwijderen. Laat het apparaat afkoelen voordat u onderdelen monteert of demonteert. Het snoer, de stekker of enig ander onderdeel van het apparaat mag nooit in water worden ondergedompeld: maak het apparaat alleen schoon met een vochtige doek. Houd er rekening mee dat dit een elektrisch apparaat is.
- Om het apparaat van het elektriciteitsnet los te koppelen, schakelt u alle bedieningselementen uit en verwijdert u vervolgens de stekker uit het stopcontact.
- Om brand, elektrische schokken en persoonlijk letsel te voorkomen, dient u het snoer, de stekkers of het apparaat nooit in water of een andere vloeistof onder te dompelen.
- Het buitenste oppervlak kan heet worden wanneer het apparaat in werking is.

- Wanneer het apparaat op het stopcontact is aangesloten en wanneer u het apparaat aanzet, dient u uw handen nooit in de openingen van het broodrooster te steken.
- Plaats geen met folie bedekte, te grote voedingswaren of keukengerei in het broodrooster, aangezien dit een risico op brand of elektrische schokken met zich meebrengt.
- Steek nooit scherpe of schurende voorwerpen in de openingen, aangezien dit schade kan veroorzaken.
- De zijkanten van het broodrooster en de gebieden rond de openingen voor het brood worden tijdens het gebruik zeer heet: als u het broodrooster bedient, dient u alleen de plastic knop en hendels aan te raken.
- Het apparaat niet bedekken terwijl het apparaat in gebruik is.
- Met het oog op redelijkerwijs voorzienbaar verkeerd gebruik (het roosteren van kleine sneetjes brood), dient de gebruiker op de hoogte zijn dat het uitnemen van voedingsmiddelen in dat geval een risico op verbranding met zich meebrengt.
- Wikkel het snoer tijdens of na gebruik niet om de behuizing van het broodrooster. De snoeropbergmogelijkheid bevindt zich aan de onderkant van het broodrooster.
- Op het moment dat het broodrooster in werking is kan er brand ontstaan als het broodrooster wordt bedekt of in contact komt met brandbaar materiaal zoals gordijnen, lamellen, muren en dergelijke.
- Probeer geen voedingsmiddelen uit het broodrooster te nemen wanneer het broodrooster op het stopcontact is aangesloten.
- Het brood kan verbranden. Gebruik het broodrooster daarom niet wanneer deze in de buurt van of onder brandbaar materiaal, zoals gordijnen is geplaatst. Er moet toezicht zijn op het broodrooster als deze in gebruik is.

- Dit apparaat is bedoeld om te worden gebruikt in een thuisomgeving en bij vergelijkbare toepassingen, zoals:
 - in keukens (voor personeel) in winkels, kantoren en andere werkomgevingen.
 - woonboederijen;
 - door gasten in hotels, motels en andere woonomgevingen
 - omgevingen in de stijl van een bed en breakfast.
- De apparaten zijn niet bedoeld om te worden bediend door middel van een externe timer of een bijzonder systeem om het apparaat op afstand te bedienen.
- Raak de hete oppervlakken niet aan. Gebruik de hendels of de knoppen.
- **WAARSCHUWING:** wees voorzichtig met hete oppervlakken! Contact met hete oppervlakken kan brandwonden veroorzaken.
- **BEWAAR DEZE INSTRUCTIES.**

**Bewaar deze instructies
voor toekomstig gebruik.
ALLEEN VOOR
HUISHOUDELIJK GEBRUIK**

INSTALLATIE

Plaats het apparaat op een stabiel, vlak oppervlak dat niet heet is of zich in de buurt is van een warmtebron bevindt. Het oppervlak moet droog zijn. Houd het apparaat en de voedingskabel buiten het bereik van kinderen.

Controleer of het weergegeven voltage op het typeplaatje

van het apparaat overeenkomt met de netspanning in uw regio. Sluit het apparaat alleen aan op een goed geaard stopcontact met een minimale uitgang van 5A (Europa) of 8A (VS). (Maak gebruik van een aardlekschakelaar (ALS) of vraag een elektricien om advies). Als het apparaat in gebruik is, moet de stekker in geval van nood te bereiken zijn. De fabrikant accepteert geen aansprakelijkheid voor ongelukken die zijn veroorzaakt omdat het apparaat niet of onjuist is geaard.

Als het stopcontact niet geschikt is voor de stekker van uw apparaat, dan kunt u het stopcontact door een bevoegde elektricien laten vervangen.

EERSTE GEBRUIK

Haal het broodrooster voorzichtig uit de verpakking en verwijder al het verpakkingsmateriaal.

Voordat u het apparaat voor de eerste keer gebruikt, moet u het broodrooster eerst minimaal 5 minuten laten functioneren zonder dat er in voedingswaren in het apparaat zijn geplaatst. Dit zorgt ervoor dat de geur van het nieuwe apparaat verdwijnt. Zorg ervoor dat de ruimte voldoende geventileerd is.

Er moet een kort netsnoer worden gebruikt om het risico te verminderen om verstrikt te raken of over het snoer te struikelen zoals bij een langer snoer het geval kan zijn.

Langere (afneembare voedingskabels of) verlengsnoeren met een 3-voudige stekkerdoos en aarding zijn beschikbaar en kunnen worden gebruikt als tijdens het gebruik ervan voorzichtigheid in acht wordt genomen.

Als een verlengsnoer wordt gebruikt,

1. dient het elektrisch vermogen van het verlengsnoer dat op het gegevensplaatje wordt weergegeven minstens even groot te zijn als het elektrisch vermogen van het apparaat en
2. het langere snoer moet op een manier worden geplaatst zodat het niet over de rand van een tafel of aanrecht hangt en kinderen er niet aan kunnen trekken en het niet mogelijk is dat men over het snoer struikelt.

GEBRUIK VAN HET BROODROOSTER

Zorg dat de bedieningshendel (D) omhoog staat.

Steek stekker (K) in een geschikt stopcontact.

Plaats maximaal twee sneetjes brood in de openingen van het broodrooster (E).

Draai de instelknop voor variabele bruining (A) naar de gewenste instelling. (1 = lichtst, 5 = donkerst)

Druk de bedieningshendel (D) naar beneden totdat deze vastklikt.

Zodra het gekozen bruiningsniveau is bereikt, zal het geroosterde brood automatisch omhoog komen zodat het brood uit de openingen kan worden gehaald.

Als de eerste plakken brood niet voldoende bruin zijn, selecteert u de volgende keer een hogere instelling (A).

Als u het roosteren wilt onderbreken, kunt u op ieder moment op de stopknop (C) drukken om het roosteren te stoppen.

DE ONTDOOIKNOP GEBRUIKEN

Als u brood gebruikt dat rechtstreeks uit de vriezer komt, stelt u de bruiningsknop in op de gewenste stand en duwt u de bedieningshendel (D) omlaag totdat deze vastklikt. Druk binnen 2 seconden op de ontdooiknop (B). Het ontdooilampje blijft branden zolang de ontdooifunctie is geactiveerd en de roostertijd wordt automatisch verlengd. Houd altijd in de gaten of het brood tekenen van verbranding vertoont.

GEBRUIK VAN DE STOPKNOP

U kunt op ieder moment op de stopknop (C) drukken om het roosteren te stoppen.

HET REKJE GEBRUIKEN

Schuif de liftknop (G) naar de zijkant om het ingebouwde warmhoudrekje (F) omhoog te laten komen.

Plaats de broodjes en croissants op het rekje (F) zodat deze opgewarmd kunnen worden.

Draai de knop (A) naar niveau 1,5.

Druk de bedieningshendel (D) naar beneden totdat deze vastklikt.

GEBRUIK VAN DE SNOEROPBERG-MOGELIJKHEID

U kunt het snoer (K) opbergen door deze rond de snoeropbergmogelijkheid (I) aan de onderkant van het apparaat te wikkelen.

SCHOONMAAK EN ONDERHOUD

Verwijder altijd de stekker uit het stopcontact en laat het broodrooster goed afkoelen voordat u deze schoonmaakt.

Om de binnenkant schoon te maken, houdt u het broodrooster ondersteboven boven de gootsteen en schudt u voorzichtig. Laat na het roosteren het broodrooster goed afkoelen, schuif de kruimellade (H) vervolgens uit en maak deze leeg.

Gebruik een zachte, vochtige doek om de buitenkant van het broodrooster af te nemen en maak het apparaat droog met een zachte, droge doek.

Gebruik nooit chemicaliën, staalwol of schuurmiddelen om de buitenkant van het broodrooster schoon te maken.

Dompel het broodrooster niet onder in water.

Gebruik geen scherpe of puntige voorwerpen om de binnenkant te schoon te maken, aangezien dit het verwarmingselement beschadigt.

Steek nooit metalen voorwerpen of uw vingers in de openingen van het broodrooster.

Alle andere onderhoudswerkzaamheden moeten worden uitgevoerd door een bevoegde onderhoudsvertegenwoordiger.

AANWIJZINGEN EN TIPS OM BETER TE ROOSTEREN

Gebruik voor het beste resultaat sneetjes brood van gelijke dikte, grootte en versheid. Selecteer een lagere instelling in het geval:

- a) u oud brood roostert (het roosteren van oud brood gaat sneller dan het roosteren van vers brood)
- b) u dun brood roostert (het roosteren van dunne sneetjes brood gaat sneller dan het roosteren van dikke sneetjes brood)

Om voedingswaren zoals muffins, beschuitbollen en bagels warm te houden, schuift u de knop naar de zijkant om het rekje omhoog te laten komen en legt u de voedingswaren

vervolgens bovenop het rekje.

Om voedingswaren gelijkmatig bruin te laten worden, raden we aan om minimaal 30 seconden te wachten voordat u opnieuw gaat roosteren zodat het apparaat automatisch wordt gereset.

Gebruik geen zeer dunne of gebroken sneetjes brood.

Steek geen ander voedsel in het broodrooster dat tijdens het roosteren kan gaan druipen. Naast het feit dat dit het schoonmaakproces bemoeilijkt, kan dit mogelijk voor brandgevaar zorgen. Het is ook zeer belangrijk om de kruimellade voor ieder gebruik schoon te maken.

Plaats geen voedingswaren (door hard te duwen) in het apparaat die te groot zijn voor de openingen van het apparaat.

Steek geen vorken of ander keukengerei in het broodrooster om brood te verwijderen, aangezien dit de weerstandspoelen van het apparaat kan beschadigen. Verwijder de stekker uit het stopcontact, houdt het apparaat ondersteboven en schud deze voorzichtig om vastzittende voorwerpen te verwijderen.

TECHNISCHE SPECIFICATIES

TECHNISCHE GEGEVENS

Nominale spanning EUROPA	220-240V~ 50-60Hz
Nominale spanning VS.	120 V~ 60Hz
Nominaal vermogen EUROPA	800Watt
Nominaal vermogen VS	750 Watt
Kabellengte	ongeveer 100 cm / 39.37inch
Lengte van de opening (L/B)	ongeveer 13.3 cm / 3.5 cm - 5.2inch / 1.4inch

FABRIEKSGARANTIE VOOR DE VS & CAN, DE EU EN CH.

Garantie: BODUM® AG, Zwitserland, biedt voor het BISTRO Broodrooster vanaf de datum van de oorspronkelijke aankoop twee jaar garantie op defecte materialen en defecten die terug te voeren zijn op ontwerp of fabricagefouten. Reparaties worden kosteloos uitgevoerd als aan alle garanti voorwaarden is voldaan. Het aankoopbedrag kan niet worden terugbetaald.

Garantiegever: BODUM® (Schweiz) AG, Kantonsstrasse 100, Postfach 463, 6234 Triengen.

Garantievoorwaarden: Het garantiecertificaat moet door de verkoper worden ingevuld op het moment van verkoop. U moet het garantiecertificaat tonen om aanspraak te kunnen maken op garantieservices. Mocht uw BODUM® product garantieservice nodig hebben, neem dan contact op met uw BODUM® verkooppunt, een BODUM® winkel, uw landelijke BODUM® distributeur, of bezoek www.bodum.com.

BODUM® geeft geen garantie af voor schade als gevolg van onjuist gebruik, onjuiste behandeling, normale slijtage, onvoldoende of verkeerd onderhoud of verzorging, verkeerde bediening of gebruik van het apparaat door onbevoegde personen.

Deze fabrieksgarantie heeft geen invloed op uw wettelijke rechten onder de toepasselijke nationale wetgeving, noch op uw rechten ten opzichte van de dealer als gevolg van de verkoop/aankoopovereenkomst.

MILIEUVRIENDELIJKE AFVALAFVOER

Deze markering geeft aan dat dit product niet mag worden weggegooid met ander huishoudelijk afval in de EU. Om mogelijke schade aan het milieu of de menselijke gezondheid door ongecontroleerde afvalverwijdering te voorkomen, moet het verantwoord gerecycled worden om het duurzaam hergebruik van materialen te bevorderen. Om uw gebruikte apparaat in te leveren, kunt u gebruik maken van teruggave- en inzamelsystemen of neem contact op met de winkel waar het product is gekocht. Zij kunnen dit product innemen voor milieuvriendelijk recycling.

SVENSKA

Grattis! Du är nu den stolta ägaren till en BISTRO Brödrost, 2 skivor från BODUM®. Innan du använder brödrosten, läs noggrant igenom dessa instruktioner.

VIKTIGA SÄKERHETSVARNINGAR

Vid användning av elektriska apparater bör grundläggande säkerhetsåtgärder alltid följas, inklusive följande:

- Läs alla instruktioner.
- Smulbrickan (H) ska tömmas regelbundet, eftersom en stor mängd av smulor kan vara en potentiell brandfara. Efter rostning, låt brödrosten svalna ordentligt, skjut sedan ut smulbrickan (H) och töm den.
- Läs alla instruktioner innan du använder den här apparaten för första gången. Underlåtenhet att följa anvisningarna och säkerhetspunkterna kan leda till farliga situationer.
- Efter uppäckning, kontrollera att produkten inte är skadad. Om du är osäker, använd inte produkten, utan kontakta din återförsäljare.
- Håll förpackningsmaterialet (kartong, plastpåsar etc.) utom räckhåll för barn (kvävningsrisk eller skada).
- Denna apparat är endast avsedd för hushållsbruk. Använd inte utomhus. Placera inte på eller nära en het gas- eller elspis, eller i en uppvärmd ugn.
- Tillverkaren avsägar sig allt ansvar för fel eller skada orsakad av felaktig eller orimlig användning. Använd inte apparaten för annat än dess avsedda användning.
- Denna apparat kan användas av barn från 8 års ålder och äldre och personer med nedsatt fysisk, sensorisk eller mental förmåga eller brist på erfarenhet och kunskap, om

de har fått tillsyn eller instruktioner om användningen av apparaten på ett säkert sätt och förstår de faror som är inblandade. Barn får inte leka med apparaten. Rengöring och underhåll ska inte göras av barn såvida de inte är äldre än 8 år och övervakas.

- Håll apparaten och dess sladd utom räckhåll för barn under 8 år. Ordentlig tillsyn är nödvändig när en apparat används av eller nära barn.
- Om nätsladden blir skadad måste den bytas ut av tillverkaren, dess serviceagent eller liknande kvalificerad person, för att undvika fara.
- Rör aldrig apparaten med fuktiga eller våta händer. Rör inte nätsladden eller kontakten med våta händer. Koppla alltid ur stickkontakten genom att hålla kontakten, inte i sladden. Låt inte sladden hänga över bordskant eller över kanten av köksbänken eller vidröra heta ytor. Använd inte apparater med skadad sladd eller kontakt eller efter att apparaten har krånglat eller har skadats på något sätt.
- För att undvika fara, skicka tillbaka apparaten till närmaste auktoriserade serviceanläggning för undersökning, reparation eller justering.
- Användning av tillbehör, som inte rekommenderats av apparatens tillverkare, kan leda till brand, elektriska stötar eller personskada.
- Vid fel eller störning av funktion, stäng av apparaten. Försök inte reparera felet själv. Låt reparationer av apparaten endast utföras av en kundservice-verkstad som är auktoriserad av tillverkaren. Underlåtenhet att följa ovanstående säkerhetsanvisningar kan äventyra maskinens säkerhet.
- Försök aldrig byta ut apparatens nätsladd, eftersom det krävs specialverktyg för detta. För att säkerställa fortsatt säkerhet hos apparaten, om sladden behöver

repareras eller bytas ut, ska detta endast utföras av en serviceverkstad som godkänts av tillverkaren.

- Dra ur kontakten när apparaten inte används och före rengöring. Låt svalna innan du lägger till eller tar av delar. Doppa inte sladden, kontakten eller någon annan del av apparaten i vatten: rengör endast apparaten med en fuktig trasa. Kom ihåg att det här är en elektrisk apparat.
- För att koppla bort, vrid kontrollen till "av" och ta bort kontakten ur vägguttaget.
- För att skydda mot eld, förhindra elektriska stötar och personskador, nedsänk inte sladd, kontakt eller själva apparaten i vatten eller annan vätska.
- Utsidan av apparaten kan bli varm när apparaten är i drift.
- När apparaten är inkopplad i eluttaget och påslagen, sätt inte händerna i öppningarna menade för brödskivor.
- Sätt inte in folieinpackad mat, för stora bitar mat eller redskap i brödrosten eftersom de kan innebära risk för brand eller elstötar.
- Använd aldrig vassa eller slipande föremål i öppningarna, eftersom detta kommer att orsaka skador.
- Brödrostens sidor och de områden som omger brödspåren blir mycket varma under användning: användning av brödrosten bör endast utföras med beröring av plastknappen och handtagen.
- Täck inte apparaten när den är i bruk.
- Med tanke på förutsebart missbruk (rostning av små brödskivor) måste användaren informeras om att uttag är relaterat med risk för att bränna sig.
- Surra inte nätsladden runt brödrosten under eller efter användning. Platsen för sladdlagring är placerad på brödrostens undersida.

- En brand kan uppstå om brödrostar vid användning är täckta eller vidrör brandfarligt material såsom gardiner, draperier, väggar och liknande.
- Försök inte att lossa mat när brödrosten är inkopplad.
- Brödet kan brännas, använd därför inte brödrosten nära eller under brännbart material, till exempel gardiner. Brödrosten ska övervakas vid användning.
- Denna apparat är avsedd att användas i hushåll och liknande applikationer som:
 - personalkök i affärer, kontor och andra arbetsmiljöer.
 - gårdar
 - av kunder på hotell, motell och andra liknande bostadsområden
 - bed and Breakfast miljöer.
- Apparaten är inte avsedd att användas med hjälp av en extern timer eller ett separat fjärrstyrningssystem.
- Rör inte vid heta ytor. Använd handtag eller knappar.
- **WARNING:** Var försiktig med heta ytor! Att komma i kontakt med heta ytor kan orsaka brännskador.
- **SPARA DESSA INSTRUKTIONER.**

Behåll dessa användarinstruktioner för framtida referens.

ENDAST HUSHÅLLSANVÄNDNING

INSTALLATION

Placera apparaten på en stabil plan yta som varken är varm eller nära en värmekälla. Ytan måste vara torr. Håll apparaten och nätsladden utom räckhåll för barn.

Se till att spänningen som anges på maskinens märkskylt överensstämmer med nätspänningen i ditt område. Anslut endast apparaten till en korrekt jordad effektpunkt med en minimal effekt på europeisk 5A / US 8A. (Använd en restströmbrytare (RCD) eller ta råd av en elektriker.) När apparaten är i bruk måste nätkontakten vara tillgänglig vid nödsituationer. Tillverkaren avsägar sig från ansvar för olyckor som orsakats av felaktig eller icke existerande jordning av apparaten.

Om vägguttaget är olämpligt för att ta emot stickkontakten på din apparat, låt vägguttaget ändras av en auktoriserad elektriker.

ANVÄNDNING FÖR FÖRSTA GÅNGEN

Packa försiktigt ut brödrosten och ta bort allt förpackningsmaterial.

Innan du använder för första gången, för att eliminera den nya lukten, sätt igång brödrosten utan bröd inuti i minst 5 minuter. Se till att rummet är ordentligt ventilerat.

En kort strömsladd bör användas för att minska risken för att bli intrasslad eller att snubbla över en lång sladd.

Längre (löstagbara nätsladdar eller) jordade sladdar med 3 ledare är tillgängliga och kan användas om man är försiktig vid användningen.

Om en förlängningssladd används,

1. Det märkta elektriska värdet på förlängningssladden ska vara minst lika högt som det elektriska värdet på apparaten och
2. Den längre sladden ska ordnas så att den inte hänger över diskbänken eller bordsskivan där barn kan dra i den eller oavsiktligt snubbla över den.

ANVÄNDNING AV TOASTER

Kontrollera att styrspaken (D) är uppfälld.

Anslut (K) till ett lämpligt nätuttag.

Sätt i upp till två skivor bröd i rostöppningarna (E).

Vrid inställningsratten för rostning (A) till önskad inställning. (1 = ljusast, 5 = mörkast)

Tryck ner styrspaken (D) tills den låses.

När den valda nivån av rostning har blivit uppnådd, kommer brödet automatiskt att höjas redo för avlägsnande från öppningarna.

Om de första skivorna inte är tillräckligt bruna, välj en högre inställning (A) nästa gång.

Om du vill avbryta rostprocessen, tryck på stoppknappen (C) när som helst för att stoppa rostprocessen.

ANVÄNDNING AV DEFROST KNAPPEN

När du använder bröd direkt från frysen ställer du rostningskontrollen till önskat läge och trycker ner kontrollspaken (D) tills den låses. Tryck inom 2 sekunder på avfrostningsknappen (B). Avfrostningslampan kommer att vara på medan avfrostningsfunktionen är igång och rosttiden förlängs automatiskt. Håll alltid ett öga på brödet för eventuella tecken på bränning.

ANVÄNDNING AV STOPP KNAPPEN

Tryck på stoppknappen (C) när som helst för att stoppa rostprocessen.

ANVÄNDA STATIVET

Skjut lyftknappen (G) för att lyfta det integrerade värmestativet (F).

Lägg bullarna och croissanterna på värmning på stativet (F).

Vrid vredet (A) till nivå 1,5.

Tryck ner styrspaken (D) tills den låses.

ANVÄNDNING AV SLADDFÖRVARINGEN

Du kan förvara sladd som inte behövs (K) genom att linda runt sladdförrådet (I) inuti basen.

RENGÖRING OCH UNDERHÅLL

Ta alltid bort kontakten från vägguttaget, låt brödrosten svalna ordentligt innan du rengör.

För att rengöra insidan, vänd brödrosten upp och ner över diskbänken och skaka försiktigt. Efter rostning, låt brödrosten svalna ordentligt, och skjut sedan ut smulbrickan (H) och töm den.

Använd en mjuk fuktad trasa för att torka utsidan av brödrosten och torka med en mjuk, torr trasa.

Använd aldrig kemikalier, stålull eller slipmedel för att rengöra utsidan av brödrosten.

Doppa inte brödrosten i vatten.

Använd inga vassa eller spetsiga artiklar för rengöring av insidan, eftersom detta kommer att skada värmeelementet.

Stoppa aldrig metallföremål eller dina fingrar i öppningarna.

Annan service bör utföras av en auktoriserad servicerepresentant.

HINTER OCH TIPS FÖR BÄTTRE ROSTNING

För bästa resultat använd brödskivor med jämn tjocklek, storlek och färskhet. Välj en lägre inställning om du:

- a) använder gammalt bröd (rostar snabbare än färskt bröd)
- b) Använder tunt bröd (rostar snabbare än tjockt bröd)

För att hålla saker som muffins och bagels varma, skjut knappen till sidan för att lyfta stativet och placera föremålen på det.

För att uppnå en jämn brun yta, föreslår vi minst 30 sekunder mellan varje rostning så att kontrollen automatiskt återställs.

Använd inte mycket tunna eller brutna brödskivor.

Sätt inte in andra livsmedel som kan droppa under rostningsprocessen. Förutom att rengöringsproceduren blir svårare kan det vara en potentiell brandfara. Det är också mycket viktigt att rengöra smulbrickan före varje användning.

Lägg inte (med våld) in mat som är för stor för bröddöppningarna.

Stick inte in gafflar eller andra redskap i brödrosten för att ta bort bröd, eftersom det kan skada apparatens motståndsspolar. Ta bort stickkontakten från uttaget och håll apparaten upp-och-ner, skaka den försiktigt för att få bort det som fastnat.

TEKNISKA SPECIFIKATIONER

TEKNISK DATA

Nominell spänning EUROPA	220–240 V~ 50-60 Hz
Nominell spänning USA	120 V~ 60 Hz
Nominell effekt EUROPA	800 Watt
Nominell effekt USA	750 Watt
Sladdlängd	cirka 100 cm / 39.37 tum
Öppningsstorlek (L/B)	cirka 13.3 cm / 3.5 cm - 5.2 tum / 1.4 tum

FABRIKSGARANTI FÖR EU & CH.

Garanti: BODUM® AG, Schweiz, garanterar BISTRO Brödrost i en period av två år från det datum då det ursprungliga inköpet gjordes mot felaktiga material och funktionsfel som kan spåras till defekter i design eller tillverkning. Reparationer utförs gratis om alla garantibetingelser är uppfyllda. Återbetalningar är inte tillgängliga.

Garanten: BODUM® (Schweiz) AG, Kantonsstrasse 100, Postfach 463, 6234 Triengen.

Garantivillkor: Garantin måste fyllas i av säljaren vid tidpunkten för köpet. Du måste uppvisa garantibeviset att få garantitjänster. Skulle din BODUM®-produkt kräva garantiser vice, kontakta din BODUM®-återförsäljare, en BODUM®-butik, ditt lands BODUM®-grossist, eller besök www.bodum.com.

BODUM® kommer inte ge garanti för skador som uppstått på grund av felaktig användning, felaktig hantering, normalt slitage, bristfälligt eller felaktigt underhåll eller skötsel, felaktig drift eller användning av apparaten av obehöriga personer.

Denna tillverkargaranti påverkar inte dina lagstadgade rättigheter under tillämplig nationell lagstiftning som är i kraft, eller din rätt mot försäljaren som härrör från deras försäljning-/köpekontrakt.

MILJÖVÄNLIG AVFALLSHANtering

Det är olagligt att kasta elektriska apparater som är defekta eller föråldrade tillsammans med det vanliga avfallet. De måste tas om hand separat. Konsumenterna har möjlighet att lämna sådana anordningar gratis på återvinningscentraler. Ägare av sådana anordningar måste föra dem till insamlingsplatser eller ställa ut dem när respektive samlingar sker. Genom att göra denna mindre personliga insats, bidrar du till att värdefulla råvaror återvinns och föroreningar hanteras korrekt.

PORTUGUÊS

Parabéns! É agora o orgulhoso proprietário de uma Torradeira BISTRO BODUM® para 2 fatias. Leia atentamente estas instruções, antes de utilizar a torradeira.

PT

ADVERTÊNCIAS DE SEGURANÇA IMPORTANTES

Ao usar aparelhos elétricos, deve sempre seguir as precauções básicas de segurança, incluindo as seguintes:

- Ler todas as instruções.
- A gaveta para migalhas (H) deve ser esvaziada regularmente, uma vez que a acumulação de migalhas pode ser um risco de incêndio. Após fazer torradas, deixe a torradeira arrefecer completamente, deslize a gaveta para migalhas (H) para fora e esvazie-a.
- Antes de utilizar este aparelho pela primeira vez, leia todas as instruções. O não cumprimento das instruções e notas de segurança pode resultar em situações de perigo.
- Depois de desembalar o aparelho, verifique se existem danos. Em caso de dúvida, não o utilize, contacte o seu revendedor.
- Mantenha os materiais da embalagem (cartão, sacos de plásticos, etc.) fora do alcance das crianças (risco de asfixia ou de ferimento).
- Este aparelho foi projetado apenas para uso doméstico. Não utilizar ao ar livre. Não colocar sobre ou perto de um fogão a gás ou elétrico, ou num forno aquecido.
- O fabricante rejeita toda e qualquer responsabilidade sobre danos ou fermentos causados pelo seu uso impróprio ou

despropositado. Não utilize o equipamento para o outro fim para além da utilização prevista.

- Este aparelho pode ser utilizado por crianças com idade igual ou superior a 8 anos, e por pessoas com capacidades físicas, sensoriais ou mentais reduzidas ou falta de experiência e conhecimento, se supervisionadas ou instruídas sobre o uso do aparelho de forma segura, e caso compreendam os perigos envolvidos. As crianças não devem brincar com o aparelho. A limpeza e a manutenção não devem ser feitas por crianças, a menos que tenham mais de 8 anos e sejam supervisionadas.
- Mantenha o aparelho e o seu cabo fora do alcance de crianças com menos de 8 anos. É necessária supervisão atenta quando qualquer aparelho é usado por crianças ou estas se encontram perto do aparelho.
- Se o cabo de alimentação estiver danificado, deve ser substituído pelo fabricante, pelo agente autorizado ou por um profissional qualificado, a fim de evitar perigo.
- Nunca toque no aparelho com mãos molhadas ou húmidas. Não toque no cabo de alimentação ou na ficha com as mãos molhadas. Desligue sempre o aparelho segurando a ficha e não o cabo. Não deixe o cabo pendurado sobre a borda de uma mesa ou bancada, nem tocar em superfícies quentes. Não utilize nenhum aparelho com um cabo ou ficha danificados, nem o ligue após o aparelho ter funcionado mal ou ter sido danificado de alguma forma.
- Devolva o aparelho ao centro de assistência autorizado mais próximo para observação, reparação ou ajuste.
- A utilização de qualquer equipamento acessório, não recomendado pelo fabricante, pode resultar em incêndio, choque eléctrico ou ferimento em pessoas.
- No caso de falha ou mau funcionamento, desligue o aparelho; não tente repará-lo sozinho. As reparações no aparelho deverão ser realizadas num serviço de apoio

ao cliente autorizado pelo fabricante. O incumprimento das notas de segurança acima mencionadas pode comprometer a segurança do aparelho.

- Nunca tente substituir o cabo de alimentação do aparelho, pois são necessárias ferramentas especiais. Para garantir a segurança contínua do aparelho, caso o cabo precise de ser reparado ou trocado, faça-o exclusivamente num serviço de atendimento ao cliente autorizada pelo fabricante.
- Desligue-o da tomada quando não estiver a utilizar e antes de limpar. Deixe arrefecer antes de colocar ou retirar peças. Nunca mergulhe o cabo, a ficha ou qualquer outra parte do aparelho em água: limpe-o apenas com um pano húmido. Lembre-se que este é um aparelho eléctrico.
- Para desligar, rode o comando para "off" e tire a ficha da tomada eléctrica.
- Para proteção contra incêndio, choque eléctrico e ferimento em pessoas, não submergir o cabo, as fichas ou o corpo do aparelho em água ou noutro líquido.
- A superfície exterior pode ficar quente quando o aparelho está a funcionar.
- Quando o aparelho estiver ligado à tomada eléctrica, e enquanto estiver ligado, nunca coloque as mãos nas ranhuras para o pão.
- Não insira alimentos cobertos em película ou demasiado grandes, nem utensílios, na torradeira, pois existe o risco de incêndio ou choque eléctrico.
- Nunca insira objetos afiados ou abrasivos nas ranhuras, pois isso irá causar danos.
- Os lados da torradeira e as áreas que rodeiam as ranhuras do pão ficam muito quentes durante o uso: para usar a torradeira deve tocar apenas no botão de plástico e nas pegas.

- Não cubra o aparelho enquanto estiver em uso.
- No caso de má utilização (torrada de pequenas fatias de pão), o utilizador deve ser informado de que retirar o pão acarreta risco de queimadura.
- Não enrole o cabo de alimentação em volta da torradeira, durante ou após o uso. O local de arrumação do cabo é localizado na parte inferior da torradeira.
- Pode ocorrer um incêndio se as torradeiras estiverem cobertas ou a tocar em materiais inflamáveis, incluindo cortinas, cortinados, paredes e similares, quando estiverem em operação.
- Não tente retirar alimentos quando a torradeira estiver ligada.
- O pão pode queimar, portanto, não use a torradeira perto ou abaixo de material inflamável, como cortinas. A torradeira deve ser vigiada enquanto estiver a ser utilizada.
- Este aparelho destina-se a ser utilizado em aplicações domésticas e similares, tais como:
 - áreas de funcionários de cozinha, em lojas, escritórios e outros ambientes de trabalho;
 - casas rurais / quintas;
 - por clientes em hotéis, motéis e outros alojamentos residenciais;
 - alojamentos de acomodação e pequeno-almoço.
- Os aparelhos não devem ser operados por meio de um temporizador externo ou de um sistema de controle remoto separado.
- Não toque nas superfícies quentes. Use as pegas ou puxadores.
- **CUIDADO:** tenha cuidado com as superfícies quentes! Tocar nas superfícies quentes pode causar queimaduras.
- **GUARDE ESTAS INSTRUÇÕES.**

Guarde estas instruções de utilização para consultas futuras. **APENAS USO DOMÉSTICO**

INSTALAÇÃO

Coloque o aparelho sobre uma superfície plana, estável, que não seja quente nem esteja perto de uma fonte de calor. A superfície deve estar seca. Mantenha o aparelho e o cabo de alimentação fora do alcance das crianças.

Certifique-se de que a voltagem indicada na placa de características do aparelho está de acordo com a voltagem da rede na sua área. Ligue o aparelho apenas a um ponto de alimentação devidamente ligado à terra com uma saída mínima de 5A Europa/8A EUA. (Utilize um dispositivo de corrente residual (RCD) ou procure o conselho de um electricista.) Enquanto o aparelho estiver em uso, a ficha principal deve estar acessível em caso de emergência. O fabricante declina qualquer responsabilidade por acidentes causados pela ligação à terra defeituosa ou não existente do aparelho.

Se a tomada for inadequada para acomodar a ficha do seu equipamento, deve ser substituída por um electricista credenciado.

PRIMEIRA UTILIZAÇÃO

Retire cuidadosamente, a torradeira da embalagem e remova todo o material da embalagem.

Antes de usar pela primeira vez e de forma a eliminar o cheiro a novo, ligue a torradeira durante 5 minutos, sem pão. Certifique-se de que o sítio se encontra bem ventilado.

Pode ser utilizado um cabo curto de alimentação para reduzir o risco de tropeçar ou enrolar se o cabo for mais comprido.

Cabos mais compridos (cabos de alimentação desmontáveis ou), cabos de extensão de 3 fios de terra estão disponíveis, e podem ser usados com precaução.

Se for usada uma extensão elétrica,

1. A classificação elétrica marcada do cabo de extensão deve ser pelo menos tão grande quanto a classificação elétrica do aparelho e
2. O cabo mais longo deve ser disposto de modo a que não caia sobre o balcão ou em cima da mesa, onde as crianças o podem puxar ou tropeçar sem querer.

UTILIZAR A TORRADEIRA

Certifique-se de que o manípulo de controlo (D) está levantado.

Ligue-a (K) a uma tomada de alimentação adequada.

Insira até duas fatias de pão nas áreas para torrar (E).

Vá regulando o termóstato (A) até à posição desejada. (1 = mais claro, 5 = mais escuro)

Pressione o manípulo de controlo (D) até este fixar.

Assim que o pão torrar até ao nível desejado, a torrada saltará automaticamente da fenda e poderá ser retirada.

Se as primeiras fatias não saírem suficientemente torradas, selecione um nível mais elevado (A) da próxima vez.

Se quiser interromper o processo poderá fazê-lo a qualquer altura premindo em (C).

UTILIZAR O BOTÃO DESCONGELAR

Ao usar pão tirado diretamente do congelador, coloque o termóstato na posição desejada e pressione o manípulo (D) até encaixar. Pressione dentro de 2 seg. o botão para descongelar (B). A luz de descongelar permanecerá acesa enquanto a função de descongelar estiver em uso, e o tempo de torrar será automaticamente prolongado. Certifique-se que o pão não queima.

UTILIZAR O BOTÃO STOP

Pressione o botão stop (C) a qualquer momento para parar o processo de torrar.

UTILIZAR A GRELHA

Deslize o botão de elevação (G) para levantar o suporte de aquecimento integrado (F).

Coloque os pães e croissants para aquecer na grelha (F).

Gire o botão (A) para o nível 1.5.

Pressione o manípulo (D) até prender.

UTILIZAR O ENROLADOR DE CABO

Pode armazenar o cabo de alimentação (K) que sobrar, enrolando-o na arrumação do cabo (I) inserido na base.

LIMPEZA E MANUTENÇÃO

Antes de limpar, remova sempre a ficha da tomada elétrica, e deixe a torradeira arrefecer.

Para limpar o interior, vire a torradeira ao contrário sob um lavatório e agite suavemente. Após o funcionamento, deixe a torradeira arrefecer completamente e, em seguida, retire a gaveta para as migalhas (H) e esvazie-a.

Use um pano macio e humedecido para limpar o exterior da torradeira e seque-a com um pano macio e seco.

Nunca utilize produtos químicos, lãs de aço ou agentes abrasivos para limpar o exterior da torradeira.

Não imergir a torradeira em água.

Não utilize objectos cortantes ou afiados para limpar o interior da máquina, pois isso irá danificar as componentes de aquecimento.

Nunca coloque objetos metálicos ou os seus dedos nas ranhuras da torradeira.

Qualquer outro serviço de manutenção deve ser realizado por um representante de assistência autorizado.

DICAS PARA TORRAR MELHOR

Para melhores resultados, use fatias de pão com espessura, tamanho e frescura idênticos. Selecione uma configuração mais baixa se:

a) utilizar pão com alguns dias (torra mais rapidamente que o pão fresco)

b) utilizar pão fino (torra mais rapidamente que pão espesso)

Para manter itens quentes, tais como muffins ou biscoitos, deslize o botão e levante o suporte de aquecimento.

Para que o pão torra uniformemente, sugerimos um intervalo de 30 segundos antes de cada torrada, para permitir que o controle seja reiniciado automaticamente.

Não use fatias de pão muito finas ou desfeitas.

Não insira outros alimentos que possam escorrer durante o processo. Além de tornar o procedimento de limpeza mais difícil, pode ser um potencial risco de incêndio. Também é importante limpar a bandeja das migalhas após cada utilização.

Não insira (à força) alimentos que são muito grandes nas fendas da torradeira.

Não insira garfos ou outros utensílios na torradeira para remover o pão, visto que pode danificar as bobinas de resistência do aparelho. Desligue a tomada da ficha e vire o utensílio ao contrário, agite levemente de forma a tirar os objectos encravados.

ESPECIFICAÇÕES TÉCNICAS

DADOS TÉCNICOS

Tensão nominal EUROPA	220-240 V- 50-60 Hz
Tensão nominal USA	120 V- 60 Hz
Tensão nominal de saída EUROPE	800 Watt
Tensão nominal de saída USA	750 Watt
Comprimento do cabo	aprox. 100 cm / 39.37 pol
Tamanho da ranhura (L/C)	aprox. 13.3 cm / 3.5 cm - 5.2 pol / 1.4 pol

GARANTIA DO FABRICANTE PARA A UNIÃO EUROPEIA & SUÍÇA.

Garantia: BODUM® AG, Suíça, garante a Torradeira BISTRO por um período de dois anos a partir da data de compra contra defeitos de material e disfunções inerentes a defeitos de concepção ou de fabricação. As reparações serão efectuadas gratuitamente se todas as condições da garantia forem preenchidas. Não há reembolsos.

Garantidor: BODUM® (Schweiz) AG, Kantonsstrasse 100, Postfach 463, 6234 Triengen.

Condições de garantia: O certificado de garantia deve ser preenchido pelo vendedor no momento da compra. Deve apresentar o certificado de garantia para obter os serviços de garantia. Se o seu produto BODUM® necessita de um serviço de garantia, contacte o seu revendedor BODUM®, uma loja BODUM®, o distribuidor BODUM® do seu país, ou visite www.bodum.com.

BODUM® não garante danos que resultam de um uso inadequado, manuseio inadequado, desgaste normal, manutenção inadequada ou incorrecta, funcionamento incorrecto ou utilização incorrecta do aparelho por pessoas não autorizadas.

Esta garantia do fabricante não afecta os seus direitos legais provenientes das leis aplicáveis, nem os seus direitos em relação ao revendedor, decorrentes do contrato de venda/compra.

ELIMINAÇÃO ECOLÓGICA



Agora é ilegal eliminar dispositivos eléctricos que são defeituosos ou obsoletos juntamente com o lixo doméstico. Estes devem ser eliminados de forma separada. Os consumidores podem deixar estes dispositivos em centros de recolha de forma gratuita. Os proprietários destes dispositivos são obrigados a levá-los para centros de recolha ou pontos de recolha. Ao fazer este pequeno esforço pessoal, está a contribuir para garantir a reciclagem de bens e o tratamento de contaminantes de forma adequada.

TÄRKEITÄ TURVALLISUUSVAROITUKSIA

Sähkölaitteita käytettäessä on aina noudatettava turvallisuutta koskevia perusedellytyksiä, mukaan lukien seuraavat:

- Lue kaikki ohjeet.
- Leivänmurulokero (H) on tyhjennettävä säännöllisesti, koska murujen kertyminen voi olla mahdollinen palovaara. Paahtamisen jälkeen anna leivänpaahtimen jäähtyä perusteellisesti ja liu'uta sitten leivänmurulokero ulos (H) ja tyhjennä se.
- Ennen kuin käytät laitetta ensimmäistä kertaa, lue kaikki ohjeet. Ohjeiden ja turvallisuusohjeiden noudattamatta jättäminen voi johtaa vaarallisiin tilanteisiin.
- Tarkista pakkauksen purkamisen jälkeen laite vaurioiden osalta. Jos olet epävarma, älä käytä sitä, vaan ota yhteyttä jälleenmyyjään.
- Pidä pakkausmateriaalit (pahvi, muovipussit jne) poissa lasten ulottuvilta (tukehtumisvaaran tai loukkaantumisvaaran takia).
- Tämä laite on tarkoitettu ainoastaan kotitalouskäyttöön. Älä käytä ulkotiloissa. Älä sijoita kuuman kaasu- tai sähköpolttimen tai kuuman uunin lähelle.

- Valmistaja kieltäytyy kaikesta vastuusta vahinkoon tai vammaan joka on aiheutunut virheellisestä tai sopimattomasta käytöstä. Älä käytä laitetta muuhun kuin sen käyttötarkoitukseen.
- Tätä laitetta voivat käyttää 8-vuotiaat ja sitä vanhemmat lapset ja henkilöt, joilla on vähäiset fyysiset, sensoriset tai henkiset voimavarat tai kokemuksen ja tiedon puutetta, jos he ovat valvonnan alla tai saaneet ohjeistusta turvalliseen käyttöön ja ymmärtävät käyttöön liittyvät vaarat. Lapset eivät saa leikkiä laitteen kanssa. Lapset eivät saa puhdistaa ja huoltaa laitetta, elleivät he ole yli 8-vuotiaita ja valvonnan alaisia.
- Pidä laite ja sen johto alle 8 vuoden ikäisten lasten ulottumattomissa. Huolellinen valvonta on välttämätöntä, kun lapset käyttävät laitetta tai ovat sen lähellä.
- Jos verkkojohto on vaurioitunut, se on vaihdettava valmistajan, huoltoliikkeen tai vastaavasti pätevien henkilöiden toimesta vaaran välttämiseksi.
- Älä kosketa laitetta kosteilla tai märillä käsillä. Älä kosketa verkkojohdinta tai pistoketta märin käsin. Irrota aina pistoke pistorasiasta pitämällä kiinni pistokeesta, eikä johdosta. Älä anna johdon roikkua pöydän tai tiskin reunan yli tai kosketa kuumia pintoja. Älä käytä laitetta, jossa on vioittunut johto tai pistoke, tai joka on vahingoittunut tai epäkunnossa millään tavalla.
- Vaaratilanteen välttämiseksi palauta laite lähimpään valtuutettuun huoltoliikkeeseen tarkastusta, korjausta tai säätöä varten.
- Lisälaitteiden, joita valmistaja ei suosittele, käyttö voi aiheuttaa tulipalon, sähköiskun tai vamman ihmisille.
- Vian tai vikaantumisen yhteydessä kytke laite pois päältä; älä yritä korjata sitä itse. Laitetta saa korjata ainoastaan valmistajan valtuuttamassa huoltopalvelussa. Jos edellä

- mainittuja turvallisuusohjeita ei noudateta, ne voivat vaarantaa laitteen turvallisuuden.
- Älä koskaan yritä vaihtaa laitteen verkkojohtoa, koska tähän tarvitaan erikoistyökaluja. Laitteen jatkuvan turvallisuuden takaamiseksi, jos kaapeli on korjattava tai vaihdettava, huolehdi siitä vain valmistajan valtuuttamassa huoltopalvelussa.
 - Irrota pistoke pistorasiasta, kun sitä ei käytetä ja myös ennen puhdistusta. Anna laitteen jäähtyä ennen osien asettamista tai poistamista. Älä koskaan upota johtoa, pistoketta tai muita laitteiden osia veteen: puhdistus laite vain kostealla liinalla. Muista, että tämä on sähkölaite.
 - Irroitaaksesi laitteen, käännä kaikki säätimet off-asentoon ja irrota pistoke pistorasiasta.
 - Tulipalon, sähköiskun tai tapaturman varalta ei saa upottaa johtoja, pistokkeita tai laitteen runkoa veteen tai muuhun nesteeseen.
 - Ulkopinta saattaa kuumentua laitteen käytön aikana.
 - Kun laite on kytketty pistorasiaan ja kun se on päällä, älä koskaan aseta käsiä leivän paahtoaukkoihin.
 - Älä työnnä leivänpaahtimeen folioon käärittyjä, ylisuuria elintarvikkeita tai välineitä, sillä ne voivat aiheuttaa tulipalon tai sähköiskun.
 - Älä koskaan työnnä teräviä tai hankaavia esineitä aukkoihin, koska ne aiheuttavat vaurioita.
 - Leivänpaahtimen sivut ja paahtoaukkoa ympäröivät alueet lämpenevät erittäin kuumiksi käytön aikana: leivänpaahtimen käyttö tapahtuu koskettaen vain muovipainiketta ja kahvoja.
 - Älä peitä laitetta, kun se on käytössä.
 - Kun otetaan huomioon ennakoitavissa oleva väärinkäyttö (pienen leipäviipaleiden paahtaminen), käyttäjälle on

ilmoitettava, että viipaleiden poistamiseen liittyy riski palovammasta.

- Älä kääri verkkojohtoa leivänpaahtimen ympärille käytön aikana tai sen jälkeen. Johtosäiliö sijaitsee leivänpaahtimen alapuolella.
- Tulipalo saattaa syttyä, jos leivänpaahtimet peitetään tai ne koskettavat syttyviä materiaaleja, kuten verhoja, kankaita, seinää ja vastaavia.
- Älä yritä irrottaa ruokaa laitteesta, kun leivänpaahtin on kytketty.
- Leipä voi palaa, joten leivänpaahtinta ei saa käyttää palavan materiaalin kuten verhon lähellä tai alla. Leivänpaahtinta käytettäessä tulisi sitä pitää silmällä.
- Tätä laitetta on tarkoitus käyttää kotitalouksissa ja vastaavissa käyttötilanteissa, kuten:
 - henkilökunnan keittiötiloissa kaupoissa, toimistoissa ja muissa työympäristöissä;
 - maataloilla;
 - asiakkaiden toimesta hotelleissa, motelleissa ja muissa asuinympäristöissä;
 - bed and breakfast -tyyppisissä ympäristöissä.
- Laitteita ei ole suunniteltu käytettäväksi ulkoisella ajastimella tai erillisellä kauko-ohjausjärjestelmällä.
- Älä koske kuumiin pintoihin. Käytä kahvoja tai nuppeja.
- **VAROITUS:** Ole varovainen kuumien pintojen kanssa! Kosketus kuumiin pintoihin voi aiheuttaa palovammoja.
- **SÄILYTÄ NÄMÄ OHJEET.**

Säilytä nämä käyttöohjeet myöhempää käyttöä varten. VAIN KOTITALOUSKÄYTTÖÖN

ASENNUS

Aseta laite vakaalle ja tasaiselle alustalle, joka ei ole kuuma eikä lähellä lämmönlähdettä. Pinnan on oltava kuiva. Pidä laite ja sen virtajohto lasten ulottumattomissa.

Varmista, että laitteen luokituslaatassa ilmoitettu jännite vastaa alueesi verkkojännitettä. Kytke laite vain oikealla tavalla maadoitettuun virtalähteeseen, jossa on vähintään 5A / US 8A -lähtö. (Käytä jäännösvirta-laitetta (RCD) tai käytä sähköalan asiantuntijan palveluita.) Kun laite on käytössä, verkkopistokkeen on oltava saatavilla hätätilanteita varten. Valmistaja ei ole vastuussa onnettomuuksista, jotka johtuvat laitteen viallisesta maadoituksesta tai maadoituksen puuttumisesta.

Jos pistorasia ei ole sopiva laitteen pistokkeen liittämiseen, käytä valtuutettua sähköasentajaa vaihtamaan pistorasia.

ENSIMMÄINEN KÄYTTÖKERTA

Pura leivänpaahdin pakkauksesta varovasti ja poista kaikki pakkausmateriaalit.

Ennen kuin käytät laitetta ensimmäistä kertaa, poistaaksesi tuoksun laita leivänpaahdin ilman leipää päälle vähintään 5 minuutiksi. Varmista, että huoneessa on kunnollinen ilmanvaihto.

Lyhyttä virransyöttöjohtoa on käytettävä, sillä pidempi johto aiheuttaa kompastumis- ja sotkeutumisvaaran.

Pidemmät (irrotettavat virtalähdetoimet tai maadoitustyyppiset 3-johtimen jatkokaapelit) ovat käytettävissä ja niitä voidaan käyttää, jos käyttö on huolellista.

Jos käytetään jatkojohtoa,

1. Jatkojohdon merkitty sähköluokitus tulee olla vähintään yhtä suuri kuin laitteen sähköluokitus ja
2. Pitempi johto on järjestettävä niin, että se ei roiku tason tai pöydän päällä, josta lapset voivat vetää sitä tai siihen voi kompastua vahingossa.

PAAHTIMEN KÄYTTÄMINEN

Varmista, että ohjausvipu (D) on nostettu.

Kytke (K) sopivaan verkkovirtapistokkeeseen.

Laita enintään kaksi leipäviipaletta leivän paistoaukkoihin (E).

Käännä säädettävää ruskistusasetusnuppia (A) haluttuun asetukseen. (1 = kevyin, 5 = tummin)

Paina ohjausvipua (D), kunnes se lukittuu.

Kun valittu ruskistustaso on saavutettu, paahtoleipä nousee automaattisesti valmiina irrotettavaksi aukoista.

Jos ensimmäiset viipaleet ei ole riittävän ruskistuneita, valitse seuraavalla kerralla korkeampi asetusta (A).

Jos haluat keskeyttää paahtamisen, paina pysäytyspainiketta (C) milloin tahansa lopettaaksesi paahtamisen.

SULATUSPAINIK- KEEN KÄYTTÖ

Kun käytät leipää suoraan pakastimesta, aseta ruskistus säätö haluamaasi kohtaan ja paina ohjausvipua (D) alas, kunnes se lukittuu. Paina 2 sekunnin kuluessa sulatuspainiketta (B). Sulatusvalo pysyy päällä kun sulatus toiminto on käytössä ja paahtoaikaa jatketaan automaattisesti. Pidäthän aina leipää silmällä palamisen varalta.

STOP-PAINIKEN KÄYTTÖ

Paina lopetusnäppäintä (C) milloin tahansa lopettaaksesi paahtamisen.

TELINEEN KÄYTTÄMINEN

Liu'uta nostopainiketta (G) nostaaksesi integroidun lämmitystelineen (F).

Laita pullat ja croissantit lämpiämään telineeseen (F).

Käännä nuppia (A) tasolle 1.5.

Paina ohjausvipua (D), kunnes se lukittuu.

**JOHTOSÄILÖN
KÄYTTÖ**

Voit varastoida ylimääräistä virtajohtoa (K) kierrittämällä sen johtosäilöön (I) pohjassa.

**PUHDISTUS JA
HUOLTO**

Poista aina pistoke pistorasiasta, anna leivänpaahtimen jäähtyä perusteellisesti ennen puhdistusta.

Puhdista sisäpuoli kääntämällä leivänpaahtimen ylösalaisin tiskialtaan päälle ja ravista kevyesti. Paahtamisen jälkeen anna leivänpaahtimen jäähtyä perusteellisesti, ja liu'uta sitten murulokero ulos (H) ja tyhjennä.

Pyyhi leivänpaahtimen ulkopinta pehmeällä, kostutetulla liinalla ja kuivaa pehmeällä, kuivalla kankaalla.

Älä koskaan käytä kemikaaleja, teräsvillaa tai hankaavia aineita leivänpaahtimen ulkopinnan puhdistamiseen.

Älä upota leivänpaahtinta veteen.

Älä käytä teräviä tai kärjekkäitä esineitä sisäpuolen puhdistamiseen, sillä se vahingoittaa lämmityselementtiä.

Älä koskaan aseta metalliesineitä tai sormia rakoihin.

Muun huollon suorittaa valtuutettu huoltoliike.

**VIHJEET JA
VINKIT
PAREMPAAN
PAAHTAMISEEN**

Parhaan tuloksen saavuttamiseksi käytä leipäviipaletta joiden paksuus, koko ja tuoreus ovat tasaisia. Valitse pienempi asetus, jos:

a) käytät vanhempaa leipää (paahtuu nopeammin kuin tuore leipä)

b) käytät ohutta leipää (paahtuu nopeammin kuin paksu leipä)

Pitääksesi tuotteet kuten muffinit, crumpetit ja bagelit lämpimänä, liu'uta nappia nostaaksesi telineen ja laita tuotteet sen päälle.

Saavuttaaksesi tasaisen ruskeuden suosittelemme vähintään 30 sekuntia jokaisen paahtamisen välillä, jotta säätö voi automaattisesti nollautua.

Älä käytä hyvin ohuita tai rikkiäisiä leipäviipaletta.

Älä laita sisään muita ruokia, jotka voivat tippua irti paahtamisen aikana. Se voi puhdistustoimenpiteiden vaikeutumisen lisäksi olla myös mahdollinen palovaara. On

myös tärkeää puhdistaa murualusta ennen jokaista käyttöä.

Älä laita sisään (voimaa käyttäen) ruokia, jotka ovat liian suuria aukkoihin.

Älä laita leivänpaahtimen sisään haarukoita tai muita välineitä leivän poistamiseksi, sillä se voi vahingoittaa laitteen vastuskäämiä. Irrota pistoke pistorasiasta ja käännä laite ympäri ravistaen samalla kevyesti, jotta jumiutuneet esineet irtoavat.

TEKNISET SELITYKSET

TEKNISET TIEDOT

Nimellisjännite EUROOPPA	220–240 V~ 50-60 Hz
Nimellisjännite USA:ssa	120 V~ 60 Hz
Nimellinen teho EUROOPASSA	800 Watt
Nimellinen teho USA:ssa	750 Watt
Johdon pituus	n. 100 cm / 39.37 tuumaa
Aukkokoko (L/W)	n. 13,3 cm / 3,5 cm - 5,2 tuumaa / 1,4 tuumaa

MANUFACTURER GUARANTEE FOR THE USA & CAN, THE EU AND CH.

Takuu: BODUM® AG, Sveitsi, takaa BISTRO-leivänpaahdinten kahden vuoden ajan alkuperäisestä ostopäivästä virheellisten materiaalien ja toimintahäiriöiden, jotka voivat johtua suunnittelusta tai valmistusvirheestä, varalta. Korjaukset suoritetaan maksutta, jos kaikki takuun ehdot täyttyvät. Hyvitykset eivät ole saatavissa.

Takaaja: BODUM® (Sveitsi) AG, Kantonsstrasse 100, Postfach 463, 6234 Triengen.

Takuuehdot: Takuuodistuksen on myyjän suoritettava ostohetkellä. Sinun on esitettävä takuudistusta hankkiaksesi takuupalveluja. Mikäli BODUM® tuotteesi vaatii takuupalvelua, ota yhteys BODUM® jälleenmyyjäsi, BODUM®-kauppaasi, maasi BODUM® jakelijaan, tai vieraille osoitteessa www.bodum.com.

BODUM® ei tarjoa takuuta sellaisista vahingoista, jotka aiheutuvat valtuuttamattoman henkilön vääränlaisesta käytöstä, vääränlaisesta käsittelystä, normaalista kulumisesta ja repeämisestä, riittämättömästä tai vääränlaisesta ylläpidosta tai huolenpidosta, vääränlaisesta toiminnasta tai laitteen käytöstä.

Tämä Valmistajan Takuu ei vaikuta lailliseen oikeuteesi voimassa olevien sovellettavien kansallislakien alaisena, eikä vaikuta oikeuksiisi jälleenmyyjää vastaan heidän myynti/osto-sopimuksesta.

YMPÄRISTÖYSTÄVÄLLINEN HÄVITYS

Nykyään on laitonta heittää sellaisia sähkölaitteita pois, jotka ovat viollisia tai vanhentuneita yhdessä normaalin jätteen kanssa. Ne on hävitettävä erikseen. Kuluttajalla on mahdollisuus heittää sellaiset laitteet pois yhteisön keräyskeskuksissa ilmaiseksi. Tämänlaisten laitteiden omistajan vaaditaan tuomaan ne keräyspaikoille tai laittamaan ne ulos, kun vastaavia keräyksiä pidetään. Tekemällä tämän pienen henkilökohtaisen ponnistuksen teet oman panostuksesi, joka varmistaa, että arvokkaita hyödykkeitä kierrätetään ja saasteita käsitellään tarkoituksenmukaisesti.

РУССКИЙ

Поздравляем! Теперь вы гордый владелец тостера BISTRO на два ломтика хлеба от BODUM®. Перед использованием тостера внимательно прочтите эти инструкции.

RU

ВАЖНЫЕ ПРЕДУПРЕЖДЕНИЯ О БЕЗОПАСНОСТИ

При использовании электроприборов всегда следует соблюдать основные меры предосторожности, включая следующие:

- Прочтите все инструкции.
- Лоток для крошек (Н) следует регулярно опорожнять, так как накопление крошек может стать потенциальной причиной возникновения пожара. После поджаривания хлеба дайте тостеру полностью остыть, а затем выньте лоток для крошек (Н) и опустошите его.
- Прежде чем приступить к эксплуатации данного прибора в первый раз, прочтите все инструкции. Несоблюдение инструкций и примечаний по технике безопасности может привести к возникновению опасных ситуаций.
- После распаковки прибора проверьте его на наличие повреждений. Если у вас есть сомнения, не используйте прибор и обратитесь к Вашему продавцу.
- Храните упаковочные материалы (картон, полиэтиленовые пакеты и так далее) в не доступном для детей месте (опасность удушья или травм).
- Этот прибор предназначен только для домашнего использования. Не используйте на открытом воздухе. Не ставьте прибор на включённые газовые или электрические

- плиты и рядом с ними, не помещайте в раскалённую духовку.
- Производитель не несёт ответственность за ущерб или повреждения, полученные в результате ненадлежащего или необоснованного использования. Используйте прибор только по прямому назначению.
 - Этот прибор может использоваться детьми в возрасте от 8 лет и старше и лицами с ограниченными физическими, сенсорными или умственными способностями или отсутствием опыта и знаний только под надзором либо после инструктирования относительно безопасного использования прибора. Необходимо осознавать потенциальные опасности прибора. Дети не должны играть с прибором. Чистка прибора и уход за ним не должны осуществляться детьми младше 8 лет. Дети старшего возраста могут делать это только под наблюдением взрослых.
 - Храните прибор и шнур в месте, не доступном для детей младше 8 лет. Если прибор используется детьми или в их присутствии, необходимо тщательное наблюдение со стороны взрослых.
 - Если шнур питания повреждён, его необходимо заменить. Во избежание опасности замену должен осуществлять производитель, его сервисный центр или лица с аналогичной квалификацией.
 - Никогда не прикасайтесь к прибору влажными или мокрыми руками. Не прикасайтесь к сетевому кабелю или штепсельной вилке мокрыми руками. Всегда вынимайте вилку из розетки, удерживая вилку, а не шнур. Не допускайте, чтобы шнур висел над краем стола или кухонной поверхности либо касался горячих поверхностей. Не используйте прибор с повреждёнными шнуром или штепсельной вилкой. Не используйте прибор после выявления в нём любых неисправностей либо повреждений.

- Во избежание опасности возвращайте прибор в ближайший авторизованный сервисный центр для осмотра, ремонта или регулировки.
- Использование любого дополнительного устройства, не рекомендованного производителем прибора, может привести к возгоранию, поражению электрическим током или травмам.
- В случае возникновения неисправностей или неполадок выключите прибор; не пытайтесь отремонтировать его самостоятельно. Следите за тем, чтобы ремонт прибора осуществлялся только в сервисном центре, авторизованном изготовителем. Несоблюдение вышеуказанных инструкций по технике безопасности может поставить под угрозу безопасность устройства.
- Никогда не пытайтесь поменять сетевой кабель прибора, поскольку для этого требуются специальные инструменты. Если кабель необходимо отремонтировать или заменить, следует обратиться в сервисный центр, авторизованный изготовителем. Это необходимая мера по обеспечению постоянной безопасности прибора.
- Отключайте прибор от розетки, когда он не используется, и перед чисткой. Перед тем, как снимать или надевать на прибор те или иные части, дайте ему остыть. Никогда не погружайте шнур, вилку или любую другую часть прибора в воду. Для очистки прибора следует пользоваться только влажной тряпкой. Помните, что это электрический прибор.
- Для отключения поверните любую ручку в положение «Выкл», затем выньте вилку из розетки.
- Для защиты от возгорания, поражения электрическим током и травм не погружайте шнур, вилки или корпус прибора в воду или другую жидкость.
- Во время использования прибора его внешняя поверхность может нагреваться.

- Никогда не помещайте руки в отсеки для тостов, если прибор подключён к электросети и ручки находятся в положении «Вкл».
- Не помещайте в тостер столовые приборы, продукты в обёртке, а также продукты, не подходящие по размерам, так как это может стать причиной возгорания или поражения электрическим током.
- Никогда не вставляйте острые предметы или предметы с абразивными поверхностями в отсеки для хлеба, так как это может повредить прибор.
- Боковые части тостера и зоны вокруг отсеков для хлеба во время использования становятся очень горячими: для управления тостером прикасайтесь только к пластиковым кнопкам и ручкам.
- Не накрывайте прибор во время использования.
- Ввиду того, что тостер может использоваться ненадлежащим способом (помещение в отсеки для тостов маленьких кусков хлеба), необходимо проинформировать пользователя о том, что это может вызвать пригорание.
- Не наматывайте сетевой шнур на корпус тостера во время или после использования. Отсек для хранения шнура находится в нижней части тостера.
- Накрытие работающего тостера либо его соприкосновение с легковоспламеняющимися материалами, включая занавески, ткани, настенные покрытия и тому подобное, может стать причиной возникновения пожара.
- Не пытайтесь вытаскивать еду, когда тостер подключён к электросети.
- Хлеб может подгорать, поэтому не используйте тостер рядом с воспламеняемыми материалами, например занавесками. Необходимо наблюдать за прибором во время его использования.

- Данное устройство предназначено для использования в бытовых и тому подобных целях, например:
 - в кухонных помещениях при магазинах, офисах и других рабочих пространствах;
 - в деревенских и фермерских домах;
 - клиентами отелей, мотелей и других зданий, предназначенных для проживания людей;
 - в пансионатах и других подобных заведениях.
- Приборы не рассчитаны на использование в сочетании с внешним таймером или системами удалённого управления.
- Не прикасайтесь к горячим поверхностям. Используйте ручки или рукоятки.
- **ОСТОРОЖНО:** Будьте осторожны с горячими поверхностями! При контакте с горячими поверхностями могут возникнуть ожоги.
- **СОХРАНИТЕ ЭТИ ИНСТРУКЦИИ.**

**Сохраните эти инструкции,
чтобы сверяться с ними в
будущем.
ТОЛЬКО ДЛЯ ДОМАШНЕГО
ИСПОЛЬЗОВАНИЯ**

УСТАНОВКА

Поместите прибор на устойчивую плоскую поверхность. Поверхность не должна быть горячей либо размещаться рядом с источником тепла. Поверхность должна быть сухой. Храните прибор и его сетевой кабель в не доступном для детей месте.

Убедитесь, что напряжение, указанное на паспортной табличке прибора, соответствует сетевому напряжению в вашем районе. Подключите прибор только к правильно заземленной розетке с минимальным значением 5А (Европа) / 8А (США). (Используйте устройство дифференциальной защиты (УДЗ) или обратитесь к электрику.) Во время использования прибора сетевая кабель на случай экстренной ситуации должен размещаться в доступном месте. Производитель не несёт ответственность за несчастные случаи, вызванные неправильным заземлением прибора либо отсутствием заземления.

Если розетка не подходит для подключения вилки вашего прибора, замените розетку, обратившись к лицензированному электрику.

ПЕРВОЕ ИСПОЛЬЗОВАНИЕ

Тщательно распакуйте тостер и удалите весь упаковочный материал.

Запустите тостер без хлеба минимум на пять минут, чтобы устранить запах перед первым использованием. Убедитесь, что помещение проветривается.

Используйте короткий кабель питания, чтобы снизить риск запутывания или спотыкания.

Доступны и могут быть использованы более длинные шнуры питания: съёмные кабели или трёхпроводные удлинительные кабели заземляющего типа, если при их использовании соблюдается осторожность.

При использовании шнура-удлинителя

1. Указанные на шнуре-удлинителе электрические характеристики должны соответствовать электрическим характеристикам прибора
2. Длинный шнур следует разместить так, чтобы он не свешивался с края стола, иначе за него могут потянуть дети. Есть риск споткнуться.

ИСПОЛЬЗОВАНИЕ ТОСТЕРА

Убедитесь, что ручка управления (D) поднята.

Подключите вилку (K) в подходящую розетку.

Вставьте до двух кусочков хлеба в отсеки для хлеба (E).

Переведите переключатель для настройки степени

поджаривания (A) в требуемое положение. (1 = лёгкое поджаривание, 5 = самое сильное поджаривание)

Надавите на ручку управления (D) так, чтобы она заблокировалась.

При достижении выбранной степени поджаривания тост автоматически приподнимется над отсеком — это означает, что хлеб можно вынимать.

Если хлеб поджарен недостаточно, в следующий раз выберите более сильное поджаривание (A).

Если вы хотите прервать процесс поджаривания, нажмите в любое время кнопку остановки (C). Это прервёт процесс поджаривания.

ИСПОЛЬЗОВАНИЕ КНОПКИ РАЗМОРАЖИВАНИЯ

Если вы используете хлеб, только что извлечённый из морозилки, переведите переключатель степени поджаривания в требуемое положение и надавите на ручку управления (D) так, чтобы она заблокировалась. Удерживайте в течение двух секунд кнопку разморозки (B). Световой индикатор разморозки будет гореть, пока идёт размораживание. Время приготовления тостов из-за этого будет увеличено. Всегда следите за прибором, чтобы выявить признаки подгорания хлеба.

ИСПОЛЬЗОВАНИЕ КНОПКИ ОСТАНОВКИ

Чтобы остановить процесс поджаривания, нажмите в любое время кнопку остановки (C).

ИСПОЛЬЗОВАНИЕ СТОЙКИ

Сдвиньте кнопку подъема (G), чтобы поднять встроенную стойку для подогрева (F).

Положите булочки и круассаны, которые вы хотите подогреть, на стойку (F).

Переведите переключатель (A) в положение 1.5.

Надавите на ручку управления (D) так, чтобы она заблокировалась.

ИСПОЛЬЗОВАНИЕ ОТСЕКА ДЛЯ ХРАНЕНИЯ КАБЕЛЯ

Если шнур питания (K) слишком длинный, вы можете обмотать его вокруг приспособления для шнура в основании прибора.

ЧИСТКА И ОБСЛУЖИВАНИЕ

Всегда вынимайте вилку из розетки, дайте тостеру полностью остыть перед очисткой.

Чтобы очистить внутреннюю часть, поверните тостер вверх дном над раковиной и осторожно встряхните. После поджаривания дайте тостеру полностью остыть, а затем выньте лоток для крошек (Н) и опустошите.

Используйте мягкую смоченную ткань для протирки внешних поверхностей тостера. Высушите протёртые поверхности мягкой сухой тканью.

Никогда не используйте химикаты, стальные губки или абразивные средства для очистки внешних поверхностей тостера.

Не погружайте тостер в воду.

Не используйте острые или заострённые предметы для чистки внутренней части тостера, так как это может повредить нагревательный элемент.

Никогда не помещайте металлические предметы или пальцы в отсеки для хлеба.

Любое другое обслуживание должно выполняться представителем авторизованного сервисного центра.

СОВЕТЫ И ПОДСКАЗКИ ПО ИСПОЛЬЗОВАНИЮ ТОСТЕРА

Для достижения наилучших результатов используйте кусочки хлеба одинаковой толщины, размера и свежести. Выберите более лёгкую степень поджаривания, если вы:

- а) используете чёрствый хлеб (поджаривается быстрее, чем свежий)
- б) используете тонкие ломтики хлеба (поджариваются быстрее, чем толстые)

Чтобы подогреть выпечку, например кексы, пышки или бублики, сдвиньте кнопку для поднятия стойки и поместите выпечку на стойку.

Чтобы добиться равномерного поджаривания, рекомендуем вам подождать минимум 30 секунд после последнего использования тостера и лишь после этого загружать новую порцию тостов.

Не используйте очень тонкие или сломанные кусочки хлеба.

Не вставляйте другие продукты, которые могут провалиться внутрь тостера. Это усложнит процедуру очистки, а также может привести к возгоранию. Перед каждым использованием важно очищать лоток для крошек.

Не помещайте в тостер продукты слишком большого размера. Не применяйте силу, чтобы поместить продукт в тостер.

Не используйте для удаления хлеба из тостера вилки или другие столовые приборы, это может повредить катушки сопротивления внутри прибора. Извлеките вилку из розетки и переверните прибор, осторожно встряхнув его, чтобы удалить предметы, застрявшие внутри.

ТЕХНИЧЕСКИЕ ХАРАКТЕРИСТИКИ

ТЕХНИЧЕСКИЕ ДАННЫЕ

Номинальное напряжение ЕВРОПА	220–240 В~ 50-60 Гц
Номинальное напряжение США	120 В~ 60 Гц
Номинальная мощность ЕВРОПА	800 Вт
Номинальная мощность США	750 Вт
Длина шнура	примерно 100 см / 39.37 дюйма
Размер отсека для хлеба	примерно 13.3 см / 3.5 см - 5.2 дюйма / 1.4 дюйма

ГАРАНТИЯ ПРОИЗВОДИТЕЛЯ ДЛЯ ЕС И ШВЕЙЦАРИИ.

Гарантия: BODUM® AG, Швейцария, предоставляет на тостер BISTRO гарантию в течение двух лет с момента первоначальной покупки. Гарантия распространяется на дефектные материалы и неполадки, которые являются следствием ошибок при проектировании или производстве. Ремонт осуществляется бесплатно, если выполнены все условия гарантии. Возврат средств не производится.

Гарант: BODUM® (Schweiz) AG, Kantonsstrasse 100, Postfach 463, 6234 Triengen.

Гарантийные условия: Покупатель должен заполнить гарантийный сертификат во время покупки. Для получения услуг гарантийного обслуживания необходимо предоставить гарантийный сертификат. Если приобретенный товар BODUM® нуждается в гарантийном обслуживании, для получения такого обслуживания необходимо обратиться к продавцу BODUM®, в магазин BODUM®, к дистрибьютору BODUM® в Вашей стране или посетить веб-сайт www.bodum.com.

BODUM® не предоставляет гарантию на повреждения, возникшие вследствие ненадлежащего использования, неправильного обращения, нормального износа, неадекватного или неправильного технического обслуживания или ухода, неправильной эксплуатации прибора неправомочными лицами.

Гарантия производителя не влияет на Ваши законные права по действующим применимым национальным законам, как и на Ваши права по отношению к дилеру по договору купли/продажи.

Экологически приемлемая утилизация

Утилизация неисправных или устаревших электроприборов вместе с обычными отходами является нарушением закона. Их необходимо утилизировать отдельно. Потребителям должна быть предоставлена возможность сдать такие приборы бесплатно в специальных центрах сбора. Обладатели таких приборов должны принести их в пункт сбора или вынести на место, где осуществляется сбор подобных приборов. Подобное личное участие – это вклад в обеспечение переработки ценных материалов и правильной утилизации приборов.